



WWW.PUMPS.KVANTPRO.COM

КАТАЛОГ ТЕХНИЧЕСКИХ ДАННЫХ

НАСОСЫ СЕРИИ KR(L) 50 Гц



СОДЕРЖАНИЕ

СЕРИИ KR(L)

ВЕРТИКАЛЬНЫЕ МНОГОСТУПЕНЧАТЫЕ
ЦЕНТРОБЕЖНЫЕ НАСОСЫ

Общие данные о серии KR(L)	3
Серии KR(L) 1	9
Серии KR(L) 2	11
Серии KR(L) 3	13
Серии KR(L) 4	15
Серии KR(L) 5	17
Серии KR(L) 10	19
Серии KR(L) 15	21
Серии KR(L) 20	23
Серии KR(L) 32	25
Серии KR(L) 45	27
Серии KR(L) 64	29
Серии KR(L) 95	31
Серии KR(L) 125	33
Серии KR(L) 155	35
Серии KR(L) 185	37
Серии KR(L) 215	39
Серии KR(L) 255	41



ОСОБЕННОСТИ

Насосы KR, KRL относятся к вертикальным несамовсасывающим центробежным многоступенчатым насосам типа «ин-лайн» с электрическим приводом. Для соединения двигателя с насосной частью применяются муфта, к которой есть доступ для обслуживания через крышку защитного корпуса. Все модели снабжены картриджным торцевым уплотнением со стандартными материалами: Карбид Кремния/Графит, EPDM. Серии включают большое количество моделей по размерам патрубков и мощностям двигателя для покрытия широкой области применений.

РАСШИФРОВКА МОДЕЛИ

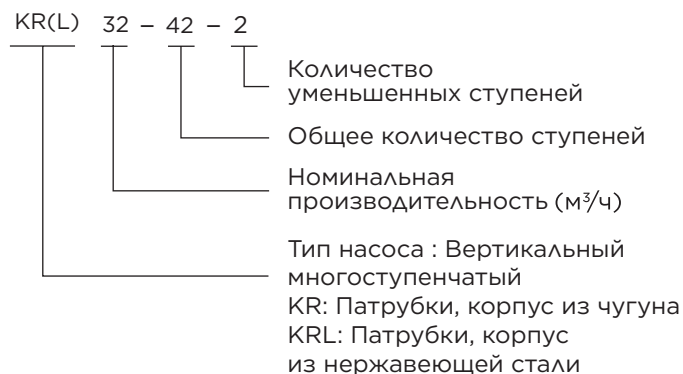

ХАРАКТЕРИСТИКИ ДВИГАТЕЛЕЙ

Полностью закрытый 2-полюсный двигатель с воздушным охлаждением.
Клас защиты : IP55
Класс изоляции : F
Стандартное напряжение : 1-фазное 220/240В
3-фазное 220/380В



УСЛОВИЯ ЭКСПЛУАТАЦИИ

- **Перекачиваемые среды:**
Агрессивные и неагрессивные, невзрывоопасные, невоспламеняющиеся жидкости без твёрдых включений или волокон.
- **Температура среды:**
Стандартное исполнение : -15 °С ~ +70 °С
Высокотемп. исполнение : +70 °С ~ +120 °С
- **Температура окружающей среды:** до +40 °С
- **Высота над уровнем моря:** до 1 000 м

ПРИМЕНЕНИЕ

- Системы водоснабжения
- Автомойки
- Системы пожаротушения
- Системы отопления и вентиляции
- Водоочистка
- Системы подпитки котлов и др. технологические процессы



ЧЕРТЕЖИ В РАЗРЕЗЕ

KR(L) 1, 3, 5, 10, 15, 20

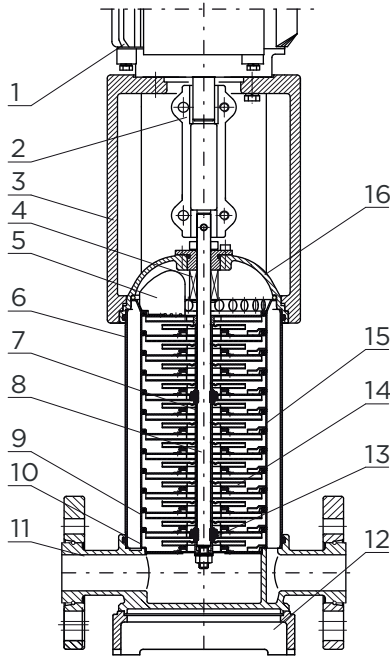

№	Элемент	Материал	ED/DIN	AISI/ASTM
1	Фланец двигателя	GCD450	EN-GJS-450	A536-65-45
2	Проточная часть (KR)	GC250	EN-GJS-250C	A48-CL35
	Проточная часть (KRL)	STS304	EN10088 1,4301	A240-304
3	Торцевое уплотнение	Карбид Кремния/ Графит, EPDM		
4	Верхний диффузор	STS304	EN10088 1,4301	A240-304
5	Диффузор	STS304	EN10088 1,4301	A240-304
6	Опорный диффузор	STS304	EN10088 1,4301	A240-304
7	Направляющая	STS304	EN10088 1,4301	A240-304
8	Патрубки, корпус (KR)	GC250	EN-GJS-250C	A48-CL35
	Патрубки, корпус (KR)			
9	Основание	GC250	EN-GJS-250C	A48-CL35
10	Рабочее колесо	GC250	EN10088 1,4301	A240-304
11	Вал насоса	STS304	EN10088 1,4301	A276-304
12	Корпус ступени	STS304	EN10088 1,4301	A240-304
13	Цилиндрическая оболочка	STS304	EN10088 1,4301	A240-304
	Муфта	GCD450	EN-GJS-450	A536-65-45
15	Резиновые уплотнения	EPDM		

KR(L) 32, 45, 64

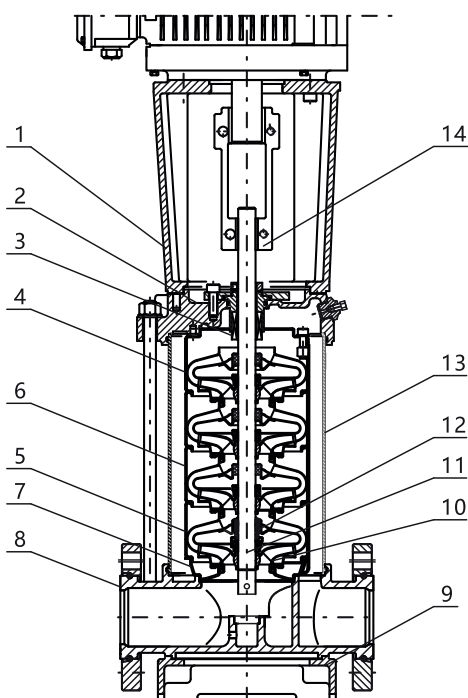

№	Элемент	Материал	ED/DIN	AISI/ASTM
1	Фланец двигателя	GCD450	EN-GJS-450	A536-65-45
2	Проточная часть (KR)	GC250	EN-GJS-250C	A48-CL35
	Проточная часть (KRL)	STS304	EN10088 1,4301	A240-304
3	Торцевое уплотнение	Карбид Кремния/ Графит, EPDM		
4	Верхний диффузор	STS304	EN10088 1,4301	A240-304
5	Диффузор	STS304	EN10088 1,4301	A240-304
6	Опорный диффузор	STS304	EN10088 1,4301	A240-304
7	Направляющая	STS304	EN10088 1,4301	A240-304
8	Патрубки, корпус (KR)	GC250	EN-GJS-250C	A48-CL35
	Патрубки, корпус (KR)	SSC13	EN10283 1,4301	A351-CF8
9	Основание	GC250	EN-GJS-250C	A48-CL35
10	Рабочее колесо	STS304	EN10088 1,4301	A240-304
11	Вал насоса	STS304	EN10088 1,4301	A276-304
12	Промеж.подшипник	Карбид Вольфрама		
13	Цилиндрическая оболочка	STS304	EN10088 1,4301	A240-304
14	Промеж.подшипник	Карбид Вольфрама		
15	Муфта	GCD450	EN-GJS-450C	A536-65-45
16	Резиновые уплотнения	EPDM		



KR(L) 95, 125, 155, 185, 215, 255

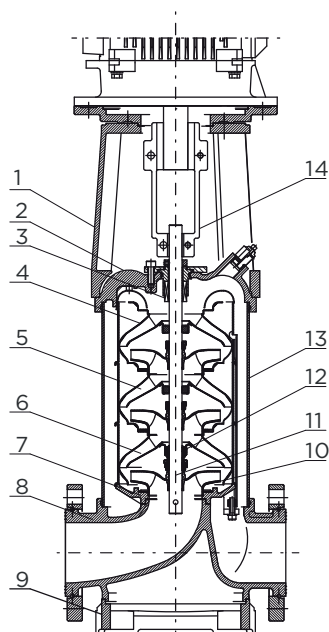

№	Элемент	Материал	ED/DIN	AISI/ASTM
1	Фланец двигателя	GGG500	EN-GJS-500	A536-70-50
2	Проточная часть (KR)	GGG500	EN-GJS-500-7C	A536-70-50-05
	Проточная часть (KRL)	SSC13	EN10088 1,4301	A240-304
3	Торцевое уплотнение	Карбид Кремния/ Графит, EPDM		
4	Верхний диффузор	STS304	EN10088 1,4301	A240-304
5	Диффузор	STS304	EN10088 1,4301	A240-304
6	Опорный диффузор	STS304	EN10088 1,4301	A240-304
7	Направляющая	STS304	EN10088 1,4301	A240-304
8	Патрубки, корпус (KR)	GGG500	EN-GJS-500-7C	A536-70-50-05
	Патрубки, корпус (KR)	SSC13	EN10283 1,4408	A351-CF8
9	Основание	GCD500	EN-GJS-500C	A536-70-50
10	Рабочее колесо	STS304	EN10088 1,4301	A240-304
11	Вал насоса	Duplex 2205	EN10088 1,4301	A276-S2205
12	Промеж. подшипник	Карбид Вольфрама		
13	Цилиндрическая оболочка	STS304	EN10088 1,4301	A240-304
14	Муфта	GCD450	EN-GJS-450C	A536-65-45
15	Резиновые уплотнения	EPDM		

ХАРАКТЕРИСТИКИ ДВИГАТЕЛЕЙ (3 ФАЗЫ 380 В, 50 ГЦ, 2900 ОБ./МИН.)

Двигатель [кВт]	Номинальный Ток [А]	КПД Двигателя [%]	Коэффициент мощности [COSφ]
0.75	1.6	83.5	0.83
1.1	2.4	85.2	0.83
1.5	3.1	86.5	0.85
2.2	4.4	88.0	0.86
3	5.9	89.1	0.87
4	7.7	90.0	0.88
5.5	10.5	90.9	0.88
7.5	14.0	91.7	0.89
11	20.3	92.6	0.89
15	27.5	93.3	0.89
18.5	33.7	93.7	0.89
22	40.0	94.0	0.89
30	54.2	94.5	0.89
37	66.6	94.8	0.89
45	80.9	95.0	0.89
55	98.5	95.3	0.89
75	133.9	95.6	0.89
90	160.4	95.8	0.89
110	195.6	96.0	0.89
132	234.3	96.2	0.89
160	283.6	96.3	0.89
200	353.8	96.5	0.89



ПОЛЕ ХАРАКТЕРИСТИК

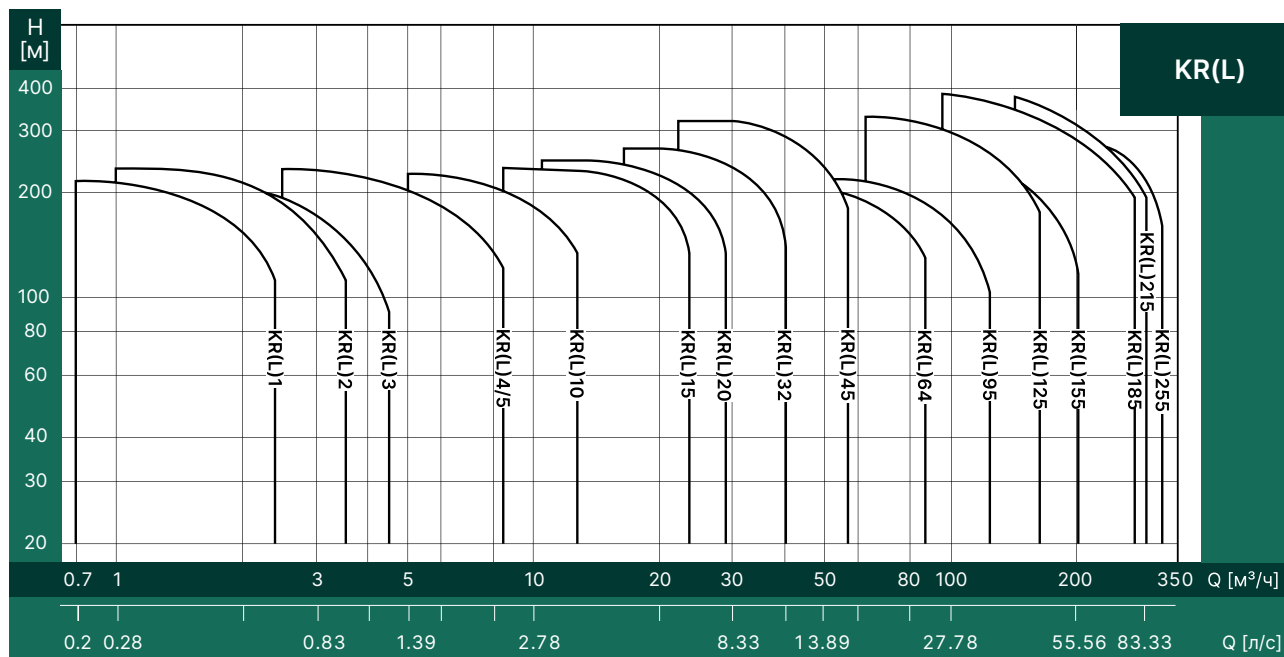

ТЕХНИЧЕСКИЕ ДАННЫЕ

Наименование	KR(L)1	KR(L)2	KR(L)3	KR(L)4	KR(L)5	KR(L)10	KR(L)15	KR(L)20	KR(L)32
Номинальная производительность [м³/ч]	1	2	3	4	5	10	15	20	32
Рабочий диапазон производительности [м³/ч]	0.7-2.4	1-3.5	1.2-4.5	2-8	2.5-8.5	5-13	8.5-23.5	11-29	15-40
Максимальное рабочее давление [бар]	22	23	24	21	24	22	23	25	28
Двигатели мощностью [кВт]	0.37-2.2	0.37-3	0.37-3	0.37-4	0.37-4	0.75-7.5	2.2-15	1.1-18.5	1.5-30
Рабочая температура перекачиваемой среды [°C]	-15 - +120 °C								
Номинальный КПД [%]	48	46	58	58	66	70	72	72	78
Фланец по DIN/ГОСТ	DN25	DN25	DN25	DN32	DN32	DN40	DN50	DN50	DN65

Наименование	KR(L)45	KR(L)64	KR(L)95	KR(L)125	KR(L)155	KR(L)185	KR(L)215	KR(L)255
Номинальная производительность [м³/ч]	45	64	95	125	155	185	215	255
Рабочий диапазон производительности [м³/ч]	25-55	30-85	47-124	62-163	77-202	92-242	110-280	125-334
Максимальное рабочее давление [бар]	33	22	23	33	28	40	40	40
Двигатели мощностью [кВт]	3.0-45	4.0-4.5	5.5-45	11-110	11-110	18.5-200	22-200	30-200
Рабочая температура перекачиваемой среды [°C]	-15 - +120 °C							
Номинальный КПД [%]	79	80	81	82	82	81	83	84
Фланец по DIN/ГОСТ	DN80	DN100	DN100	DN150	DN150	DN200	DN200	DN200



ОПИСАНИЕ ПРОДУКТОВОЙ ЛИНЕЙКИ

Первая цифра — общее количество рабочих колёс. Вторая цифра — количество рабочих колёс уменьшенного диаметра.

Кривая мощности на валу показывает мощность на валу на каждую ступень насоса. Эти кривые бывают двух типов:

Первый тип (1/1) описывает ступень без рабочих колёс с уменьшенным диаметром. Второй тип (2/3) описывает ступень с рабочими колёсами с уменьшенным диаметром.

Напорная кривая насоса Q-H, которая показывает напор на каждую ступень насоса. Эти кривые бывают двух типов: Первый тип (1/1) описывает ступень без рабочих колёс уменьшенного диаметра. Второй тип (2/3) описывает ступень с рабочими колёсами уменьшенного диаметра.

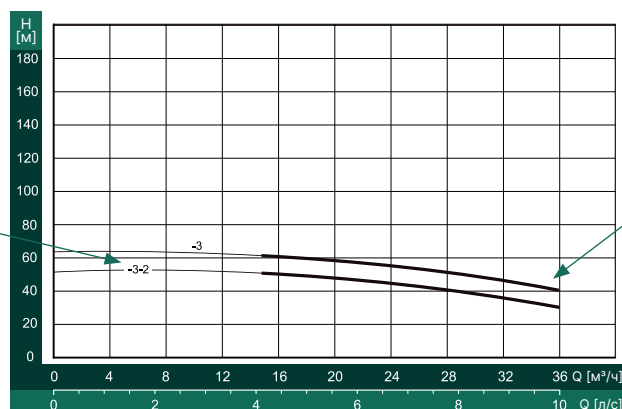

Напорная кривая насоса. Жирная линия обозначает рекомендуемый диапазон эксплуатации.

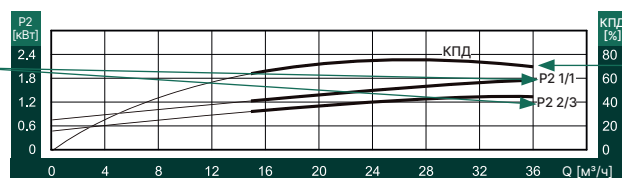

Кривая КПД показывает гидравлический КПД насоса. Если у модели есть рабочие колёса уменьшенного диаметра, из значения КПД на графике необходимо вычесть 2%.

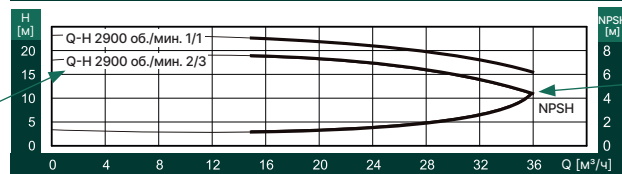

Значение NPSH обозначает среднее значение NPSHr для всех кривых этой подсерии. Запас 0.5м должен быть предусмотрен при выборе модели насоса для конкретного применения.

НАПОРНАЯ КРИВАЯ

1. Допуски по кривым соответствуют ISO9906, Приложение А.
2. Все кривые основаны на измерениях со стандартным заводским электродвигателем IE3.
3. Кривые строились для перекачиваемой среды: Вода без воздуха при 20 °С с кинематической вязкостью 1 мм²/сек.
4. Насос должен работать в диапазоне, выделенным на кривой жирной линией во избежание перегрева вследствие недостаточного расхода, либо перегрева вследствие перегрузки при слишком большом расходе.

Наиболее оптимальный диапазон работы насоса: $(0.8..1.15) \cdot Q_{ном}$, где $Q_{ном}$ - это производительность насоса в точке его наивысшего КПД.

Данный график показывает зависимость минимального расхода от температуры перекачиваемой жидкости. Минимальный расход в данном случае высчитывается как определённая доля относительно номинального расхода. Чем выше температура жидкости, тем больше должен быть минимальный расход во избежание кавитации.

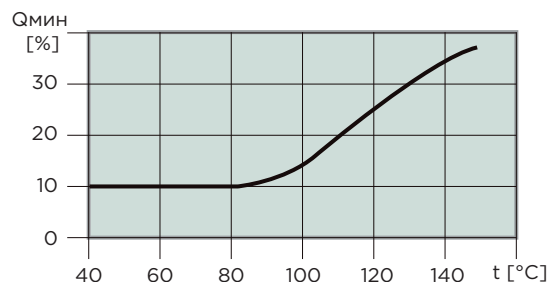



ПОДБОР НАСОСА

При подборе насоса необходимо учитывать следующее:

- применение;
- максимальный расход и напор;
- конфигурацию системы для оценки NPSHa.

КПД НАСОСА

Если насос работает стабильно в одной и той же рабочей точке, то подбирать следует насос с максимальным КПД.
Если же рабочая точка непостоянна, то выбирать следует насос, который будет отвечать требуемому диапазону производительности.

ПОКАЗАТЕЛЬ NPSH

Если давление на входе в насос меньше, чем давление насыщенных паров жидкости, происходит процесс кавитации. Во избежание кавитации, должен быть обеспечен минимальный уровень давления на входе в насос.

Максимальная высота подъема жидкости в случае установки насоса выше уровня забираемой жидкости рассчитывается по следующей формуле:

$$H = Pa * 10.2 - NPSH - Hf - Hv - Hs$$

P_a — атмосферное давление (бар), которое в открытой системе равно 1 бар. В закрытой системе это давление в самой системе.

$NPSH$ — Net Positive Suction Head (м)
Величина $NPSH$ получается из графика выбранной модели насоса в его рабочей точке.

H_f — потери давления во всасывающей линии.

H_v — Давление насыщенных паров жидкости при рабочей температуре (м).

H_s — запас, который принимается как минимум 0.5 м

Если полученная величина максимальной высоты подъема жидкости положительная, то насос может работать в данной конфигурации.
Если полученная величина - отрицательная, то требуется переподобрать насос, либо уменьшить высоту установки насоса относительно уровня забираемой жидкости.

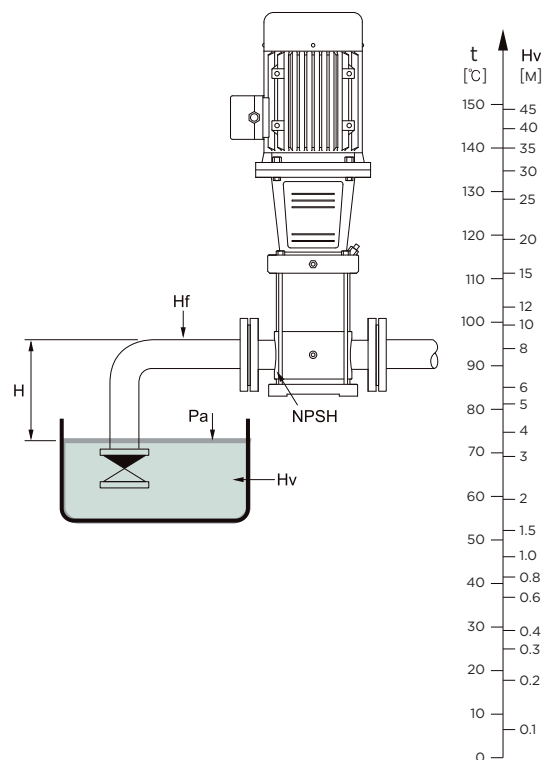
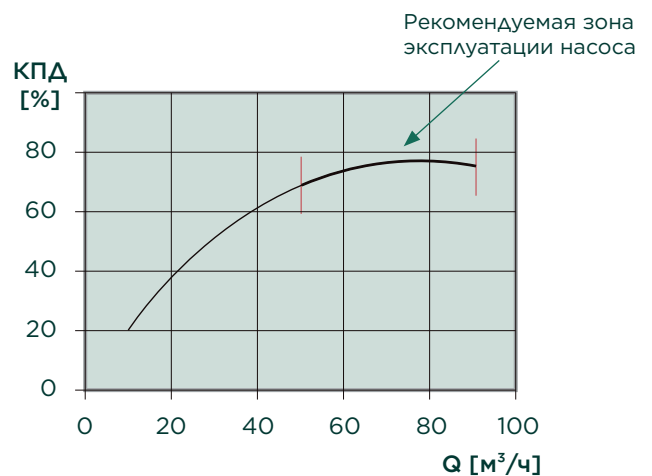
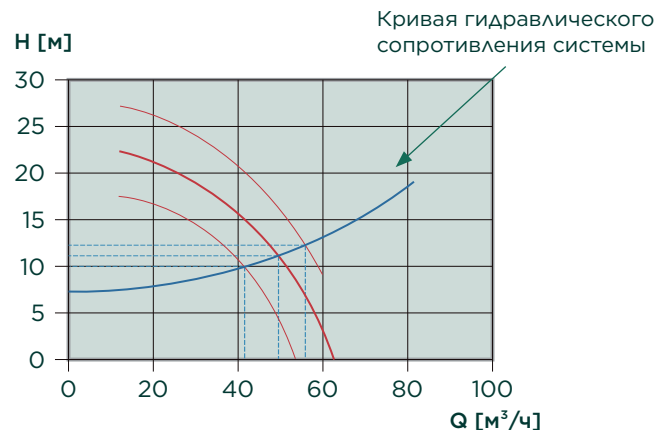



НАПОРНАЯ КРИВАЯ

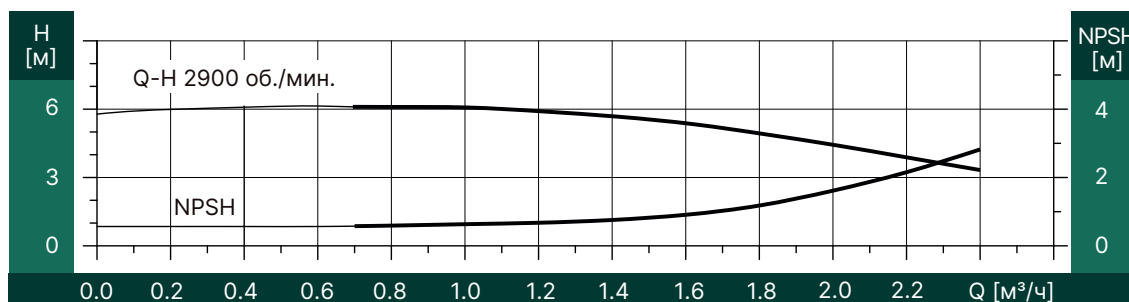
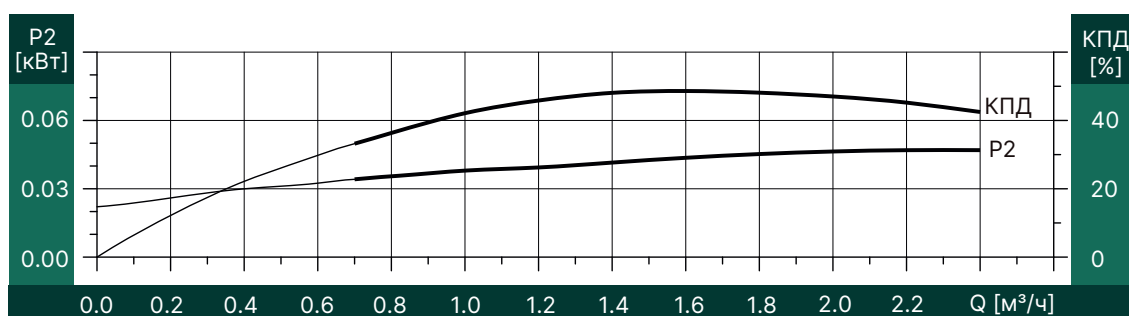
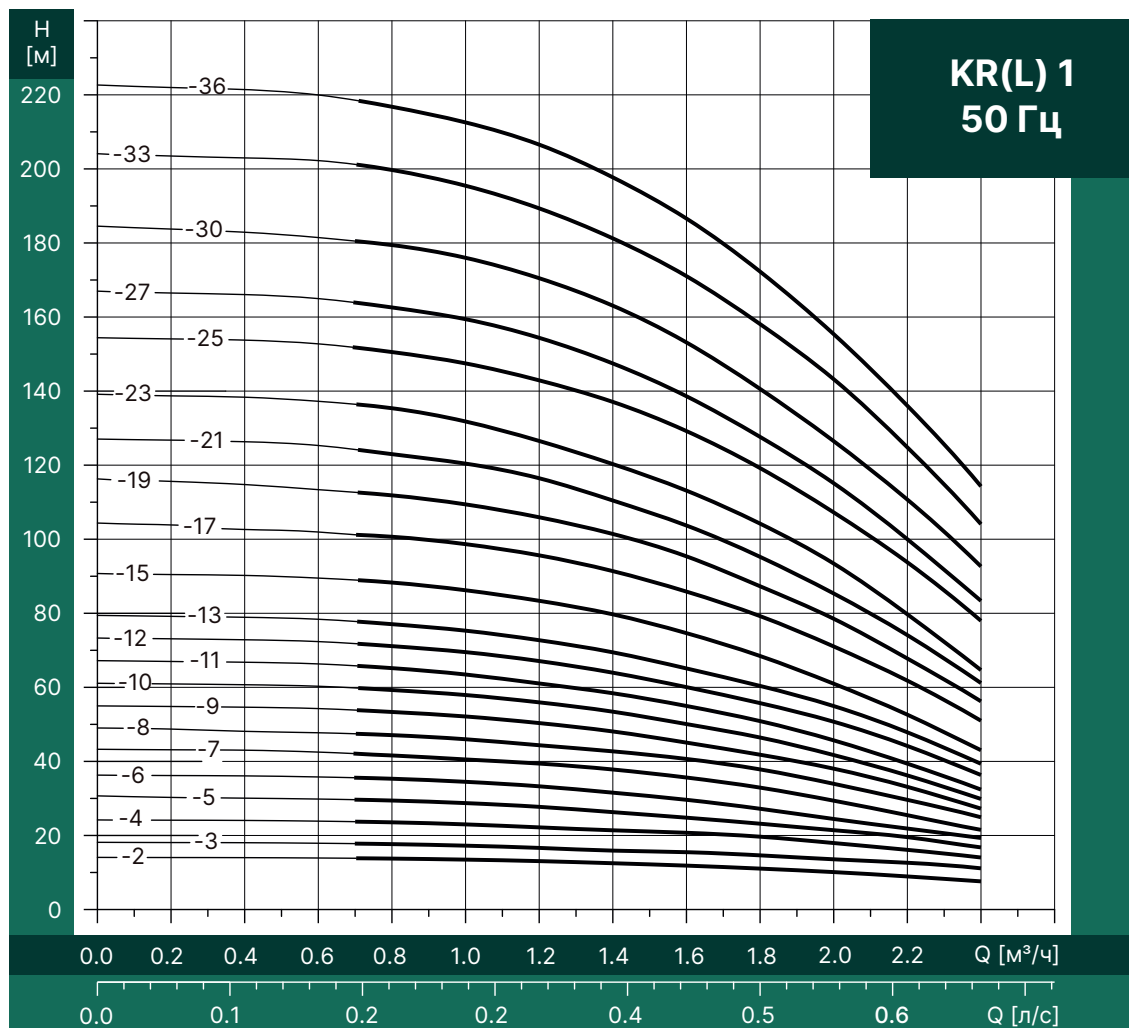



ГАБАРИТНО-ПРИСОЕДИНИТЕЛЬНЫЙ ЧЕРТЁЖ

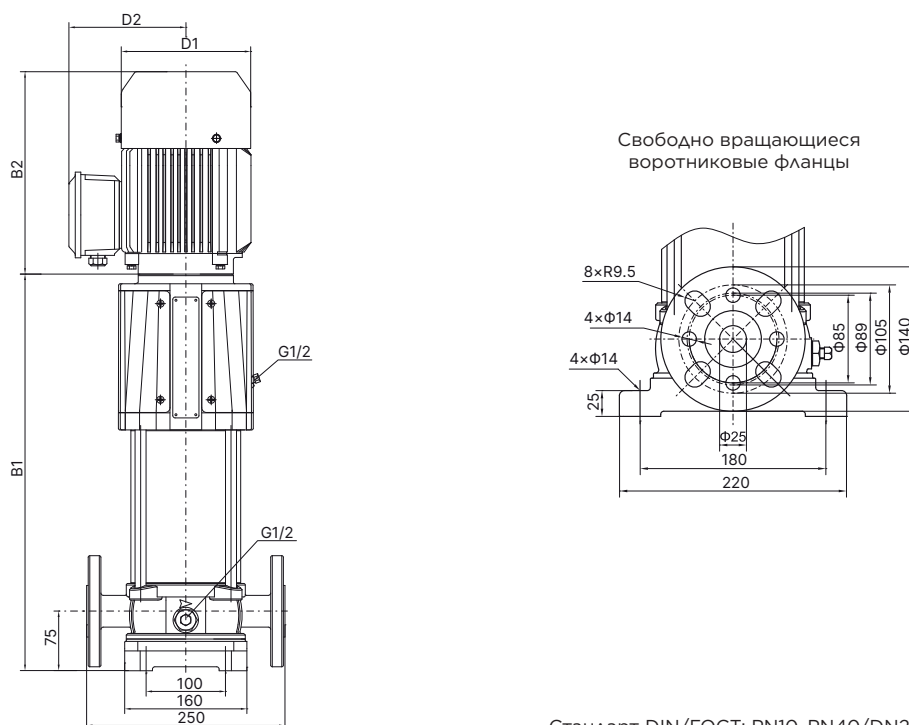

ГАБАРИТЫ И ВЕСА

Модель	Мощность двигателя [кВт]	Размер патрубков	Макс. КПД [%]	Q [м³/ч]	Размеры [мм]													Вес [кг]		
					0.7	0.8	1.0	1.2	1.4	1.6	1.8	2.0	2.2	2.4	B1	B1+B2	D1		D2	D3
KR(L)1-2	0.37	DN25	48	H [М]	12.3	12	12	12	11.5	11	10,4	10	8.5	7.5	348.5	563.5	138	127	—	20
KR(L)1-3	0.37				18	18	18	18	17	16	16	14	13	10	366.5	581.5	138	127	—	21
KR(L)1-4	0.37				24	24	24	23	22	21	20	18	16	14	384.5	599.5	138	127	—	21
KR(L)1-5	0.37				30	30	30	29	28	26	24	22	20	16	402.5	617.5	138	127	—	21
KR(L)1-6	0.37				36	36	35	34	33	31	29	26	23	19	420.5	635.5	138	127	—	22
KR(L)1-7	0.37				42	41	40	39	38	36	33	30	26	22	438.5	653.5	138	127	—	22
KR(L)1-8	0.55				48	47	47	46	44	41	38	34	30	25	456.5	671.5	138	127	—	23
KR(L)1-9	0.55				54	54	52	51	48	46	42	38	33	26	474.5	689.5	138	127	—	24
KR(L)1-10	0.55				59	59	58	56	54	50	47	41	36	30	492.5	707.5	138	127	—	24
KR(L)1-11	0.55				65	64	63	61	58	54	50	45	39	32	510.5	725.5	138	127	—	24
KR(L)1-12	0.75				72	71	70	68	65	61	57	50	45	37	528.5	783.5	158	143	—	27
KR(L)1-13	0.75				77	77	76	74	70	66	60	52	48	39	546.5	801.5	158	143	—	28
KR(L)1-15	0.75				89	88	86	84	80	74	69	61	53	44	582.5	837.5	158	143	—	28
KR(L)1-17	1.1				102	101	99	96	91	86	79	71	62	52	618.5	873.5	158	143	—	31
KR(L)1-19	1.1				113	112	110	107	101	94	87	79	68	54	654.5	909.5	158	143	—	32
KR(L)1-21	1.1				124	123	121	117	111	104	96	86	74	61	690.5	945.5	158	143	—	33
KR(L)1-23	1.1				135	134	131	127	120	113	103	92	80	62	726.5	981.5	158	143	—	34
KR(L)1-25	1.5				152	150	147	143	137	129	119	107	93	78	762.5	1052.5	180	155	—	41
KR(L)1-27	1.5				163	162	159	154	147	139	128	115	100	83	798.5	1088.5	180	155	—	42
KR(L)1-30	1.5				181	179	175	170	162	153	140	126	110	91	852.5	1142.5	180	155	—	43
KR(L)1-33	2.2	201	199	196	190	182	172	158	143	124	103	906.5	1196.5	180	155	—	45			
KR(L)1-36	2.2	219	217	213	207	198	187	172	153	135	112	960.5	1250.5	180	155	—	46			



НАПОРНАЯ КРИВАЯ

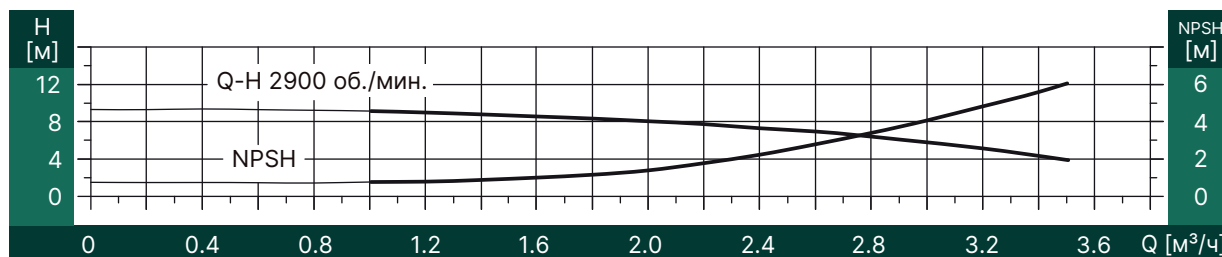
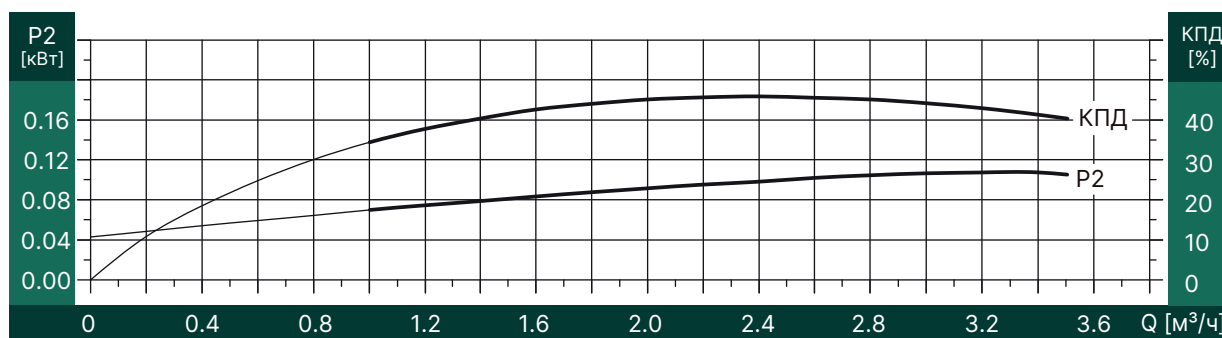
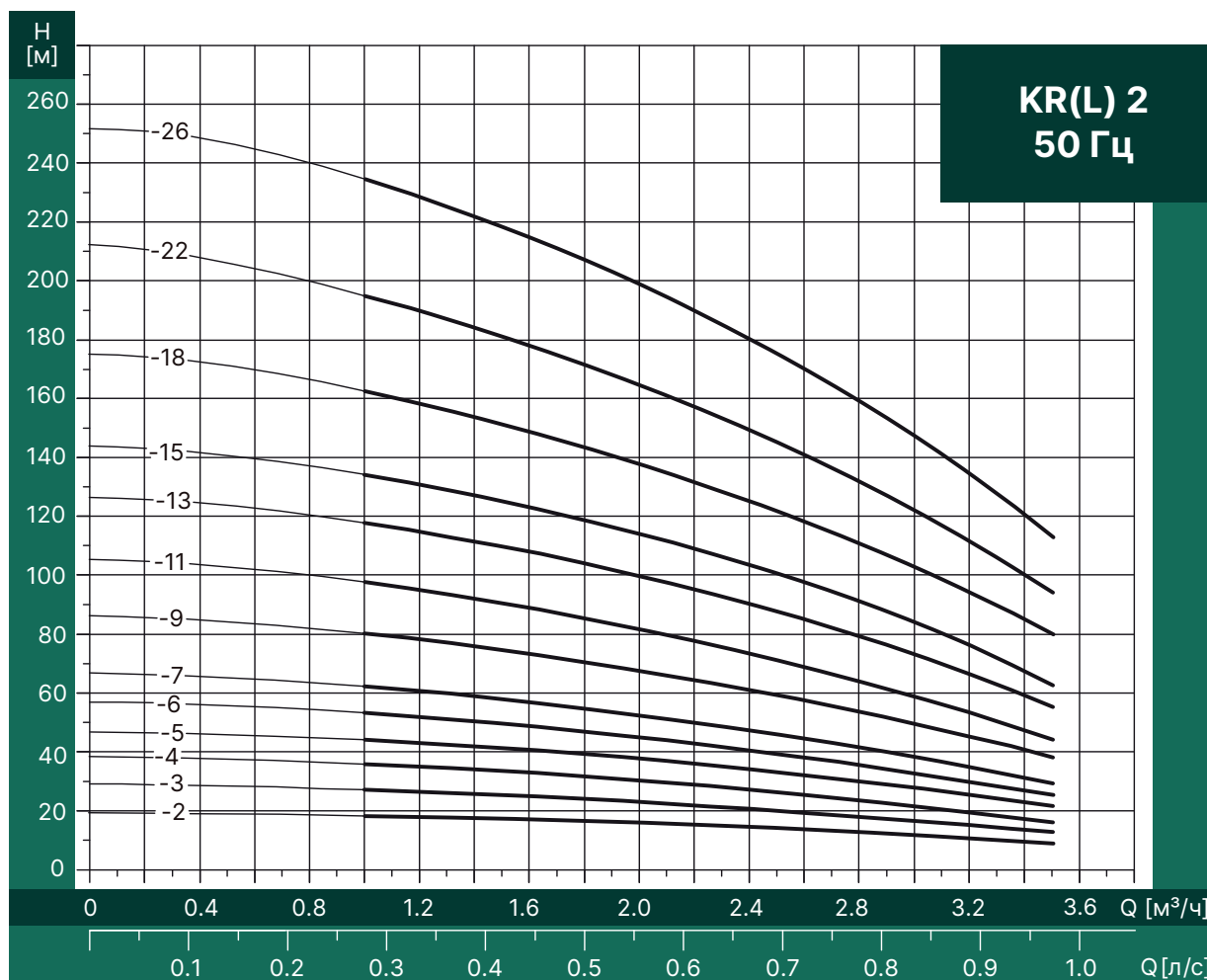



ГАБАРИТНО-ПРИСОЕДИНИТЕЛЬНЫЙ ЧЕРТЁЖ

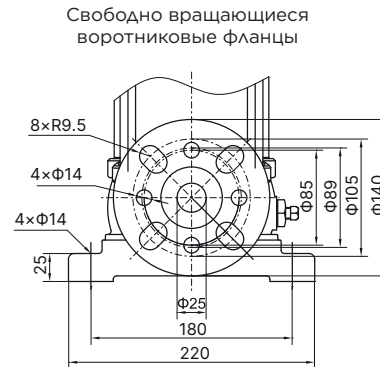
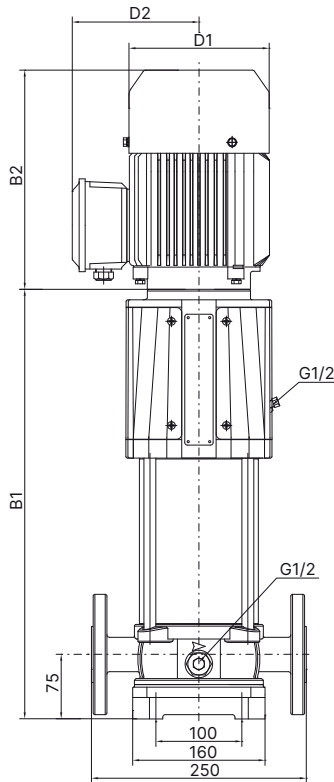

Стандарт DIN/ГОСТ: PN10-PN40/DN25

ГАБАРИТЫ И ВЕСА

Модель	Мощность двигателя [кВт]	Размер патрубков	Макс. КПД [%]	Q [м³/ч]	H [м]	1	1.2	1.6	2	2.4	2.8	3.2	3.5	Размеры [мм]					Вес [кг]
						B1	B1+B2	D1	D2	D3									
KR(L)2-2	0.37	DN25	46	H	17	17	16	15	13	12	10	9	348.5	563.5	145	140	—	20	
KR(L)2-3	0.37				25	25	24	22	20	18	15	14	366.5	581.5	145	140	—	20	
KR(L)2-4	0.55				36	35	33	30	27	23	18	17	384.5	599.5	145	140	—	20	
KR(L)2-5	0.55				44	43	40	37	33	28	22	21	402.5	617.5	145	140	—	20	
KR(L)2-6	0.75				53	52	49	45	41	35	28	25	420.5	675.5	175	150	—	25	
KR(L)2-7	0.75				62	60	57	52	47	40	32	30	438.5	693.5	175	150	—	25	
KR(L)2-8	1.1				71	70	65	59	53	45	37	33	456.5	711.5	175	150	—	25	
KR(L)2-9	1.1				79	78	73	67	60	53	43	38	474.5	729.5	175	150	—	30	
KR(L)2-10	1.1				88	87	81	74	67	58	47	40	492.5	747.5	175	150	—	30	
KR(L)2-11	1.1				95	95	89	82	74	65	52	42	510.5	765.5	175	150	—	30	
KR(L)2-12	1.5				107	104	98	90	81	70	55	48	528.5	818.5	195	155	—	30	
KR(L)2-13	1.5				115	113	106	98	89	77	58	55	546.5	836.5	195	155	—	35	
KR(L)2-14	1.5				123	119	113	105	95	83	64	58	564.5	854.5	195	155	—	35	
KR(L)2-15	1.5				133	130	122	112	101	87	69	62	582.5	872.5	195	155	—	35	
KR(L)2-16	2.2				142	139	131	120	108	93	76	68	600.5	890.5	195	155	—	35	
KR(L)2-17	2.2				153	148	139	128	115	100	83	74	618.5	908.5	195	155	—	35	
KR(L)2-18	2.2				163	159	147	136	123	107	90	80	636.5	926.5	195	155	—	40	
KR(L)2-19	2.2				170	167	156	143	130	114	94	83	654.5	944.5	195	155	—	40	
KR(L)2-20	2.2				176	174	163	150	136	119	98	86	672.5	962.5	195	155	—	40	
KR(L)2-21	2.2				185	182	171	157	142	124	101	89	690.5	980.5	195	155	—	40	
KR(L)2-22	2.2				192	190	179	165	150	130	105	92	708.5	998.5	195	155	—	45	
KR(L)2-23	3				201	198	187	173	157	137	111	96	726.5	1066.5	215	180	—	45	
KR(L)2-24	3				210	206	195	181	165	144	117	101	744.5	1084.5	215	180	—	45	
KR(L)2-25	3				221	216	205	189	172	151	123	105	762.5	1102.5	215	180	—	45	
KR(L)2-26	3				232	227	214	198	180	158	128	110	780.5	1120.5	215	180	—	50	



НАПОРНАЯ КРИВАЯ

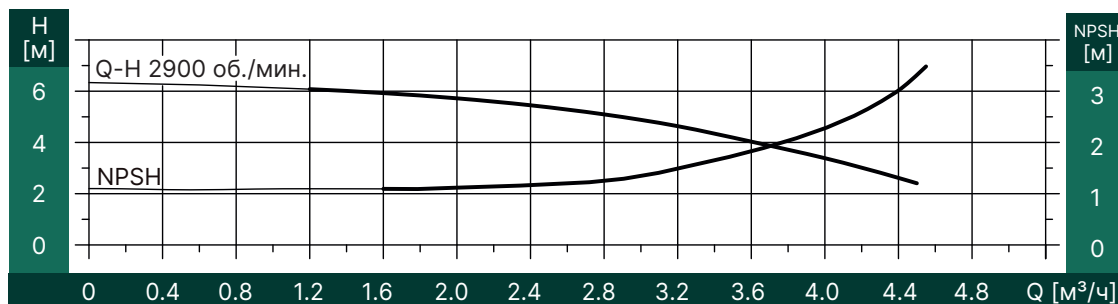
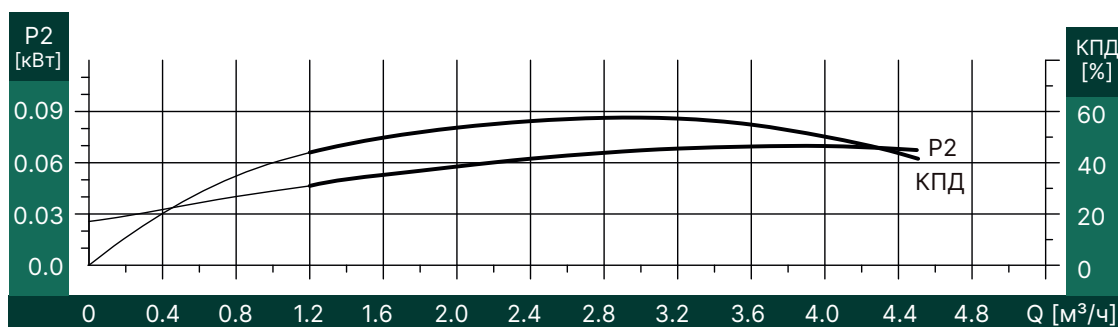
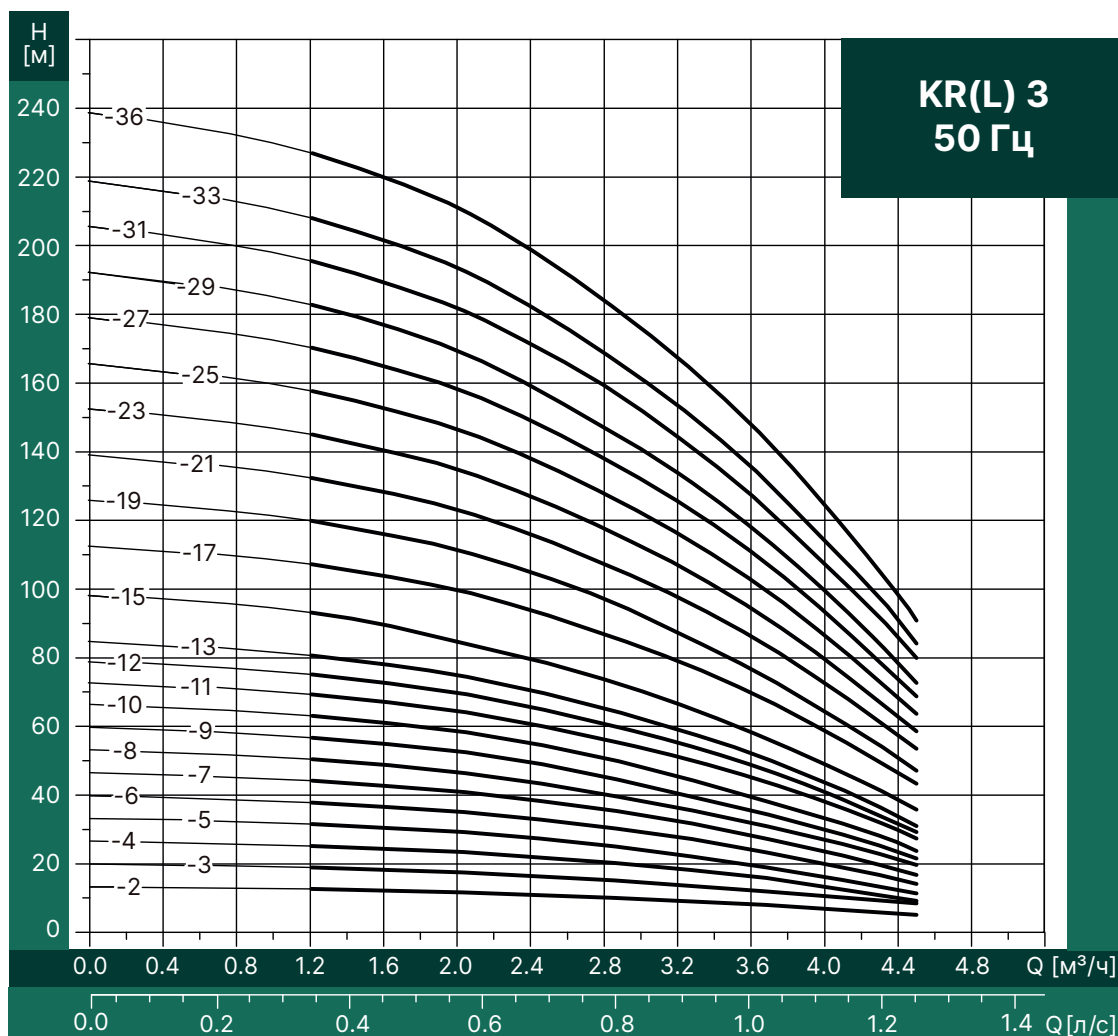



ГАБАРИТНО-ПРИСОЕДИНИТЕЛЬНЫЙ ЧЕРТЁЖ

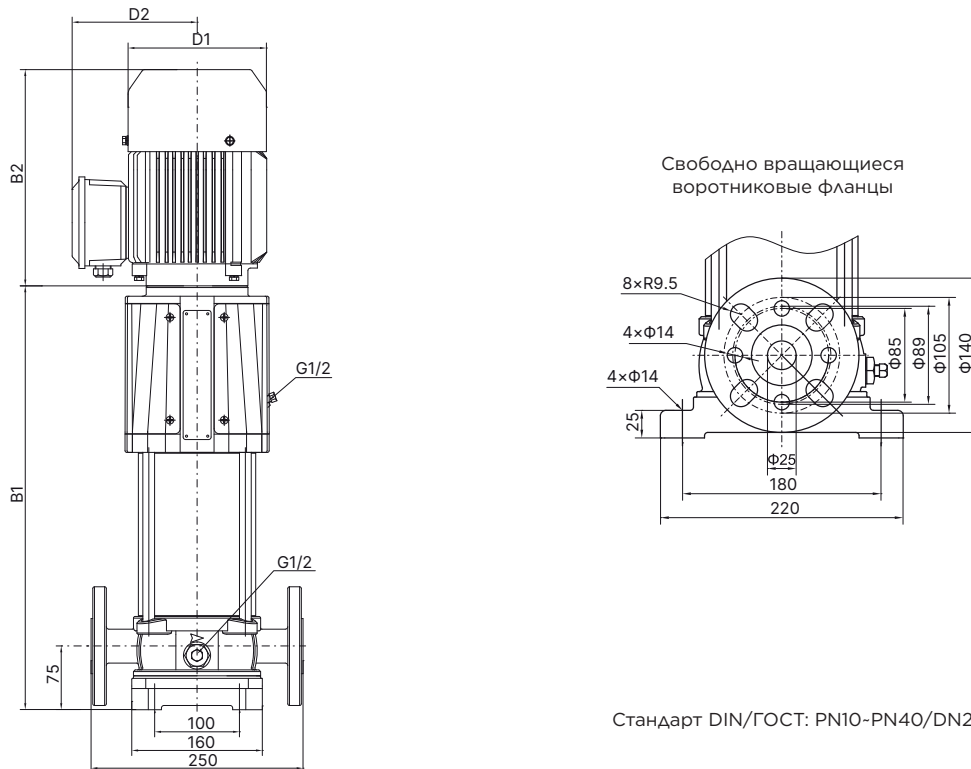

ГАБАРИТЫ И ВЕСА

Модель	Мощность [кВт]	Размер патрубков	Номин. КПД [%]	Q [м³/ч]	H [м]	1.2	1.6	2.0	2.4	2.8	3.0	3.2	3.6	4.0	4.5	Размеры [мм]					Вес [кг]
						B1	B1+B2	D1	D2	D3											
KR(L)3-2	0.37	DN25	58	H	12.5	12	11.5	11	10	9.6	9	7.5	6	4	348.5	563.5	138	127	—	20	
KR(L)3-3	0.37				19	19	18	18	16	15	15	14	11	10	366.5	581.5	138	127	—	21	
KR(L)3-4	0.37				25	24	23	21	20	19	19	18	12	10	384.5	599.5	138	127	—	21	
KR(L)3-5	0.37				31	30	28	26	24	23	22	19	16	12	402.5	617.5	138	127	—	21	
KR(L)3-6	0.55				38	36	35	31	30	28	26	23	20	15	420.5	635.5	138	127	—	23	
KR(L)3-7	0.55				43	41	40	38	34	32	31	26	22	16	438.5	653.5	138	127	—	23	
KR(L)3-8	0.75				50	48	45	43	40	38	36	31	26	19	456.5	711.5	158	143	—	26	
KR(L)3-9	0.75				56	55	51	49	44	42	40	36	30	21	474.5	729.5	158	143	—	26	
KR(L)3-10	0.75				62	60	57	53	50	47	44	39	32	23	492.5	747.5	158	143	—	26	
KR(L)3-11	1.1				68	66	63	60	55	52	50	44	37	26	510.5	765.5	158	143	—	29	
KR(L)3-12	1.1				76	72	68	65	60	57	54	48	40	30	528.5	783.5	158	143	—	29	
KR(L)3-13	1.1				80	78	73	70	64	61	58	51	42	31	546.5	801.5	158	143	—	30	
KR(L)3-15	1.1				92	89	84	79	73	69	65	58	48	35	582.5	837.5	158	143	—	31	
KR(L)3-17	1.5				106	103	99	93	86	82	79	70	58	42	618.5	908.5	180	155	—	38	
KR(L)3-19	1.5				119	116	110	103	96	92	86	74	64	46	654.5	944.5	180	155	—	39	
KR(L)3-21	2.2				132	129	123	117	108	103	99	88	73	54	690.5	980.5	180	155	—	40	
KR(L)3-23	2.2				145	140	135	126	118	113	106	94	80	58	726.5	1016.5	180	155	—	41	
KR(L)3-25	2.2				157	152	145	138	127	122	115	102	86	62	762.5	1052.5	180	155	—	42	
KR(L)3-27	2.2				170	163	158	147	137	131	124	110	92	65	798.5	1088.5	180	155	—	42	
KR(L)3-29	2.2				181	176	168	158	146	140	132	116	99	71	834.5	1124.5	180	155	—	43	
KR(L)3-31	3	197	190	182	172	160	153	145	130	110	80	870.5	1210.5	220	195	—	48				
KR(L)3-33	3	208	202	193	183	170	162	155	136	115	84	906.5	1246.5	220	195	—	49				
KR(L)3-36	3	227	220	210	199	185	176	168	148	125	91	960.5	1300.5	220	195	—	50				



НАПОРНАЯ КРИВАЯ

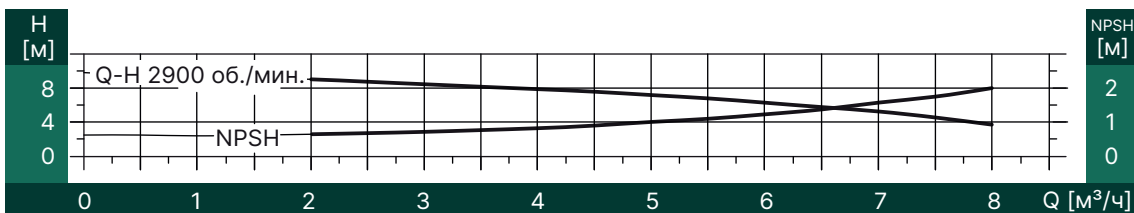
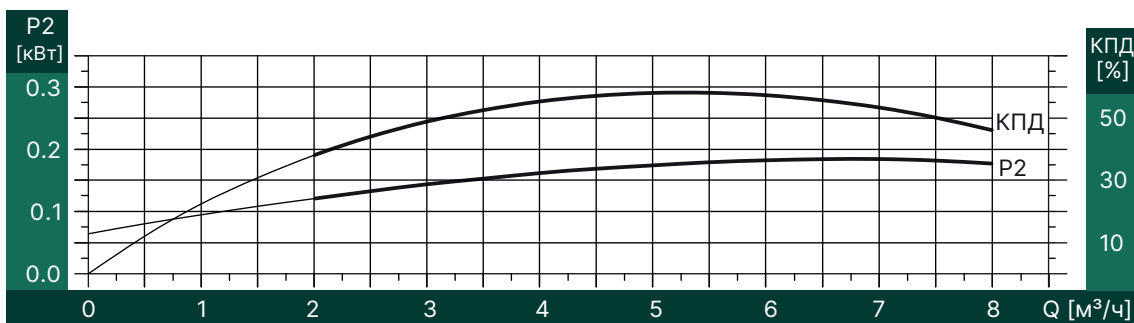
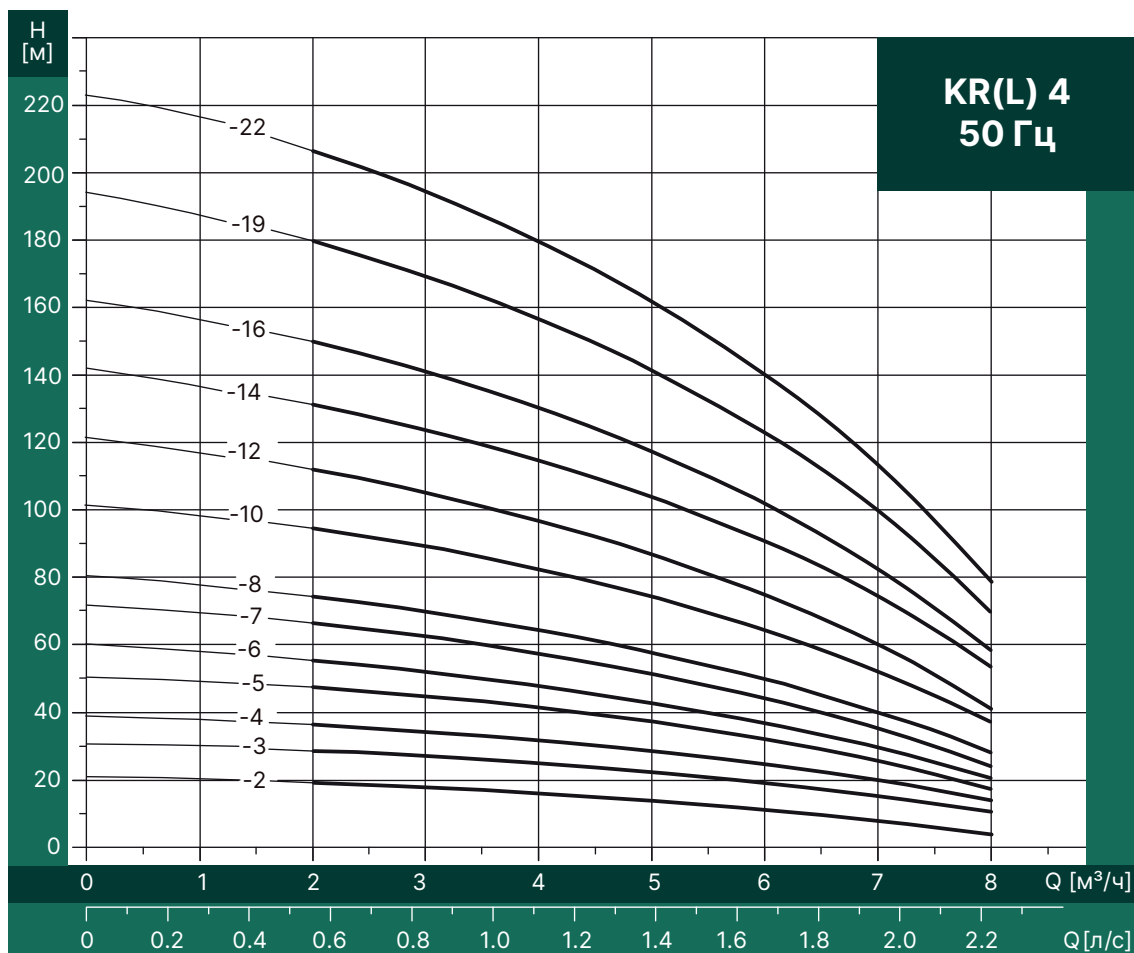



ГАБАРИТНО-ПРИСОЕДИНИТЕЛЬНЫЙ ЧЕРТЁЖ

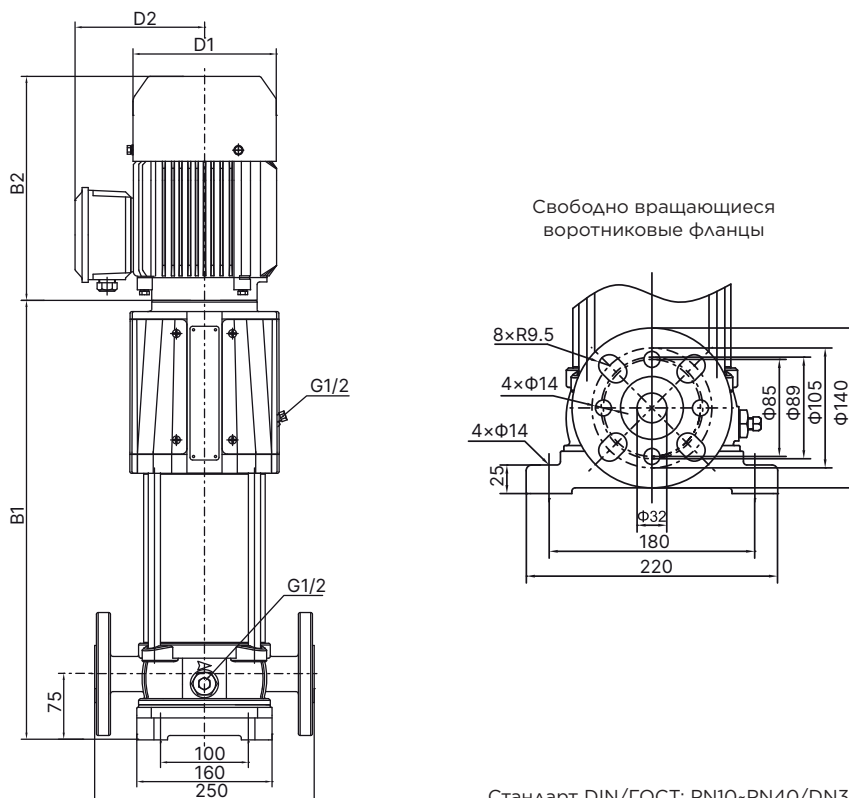

ГАБАРИТЫ И ВЕСА

Модель	Мощность двигателя [кВт]	Размер патрубков	Макс. КПД [%]	Q [м³/ч]	2	3	4	5	6	7	8	Размеры [мм]					Вес [кг]
												B1	B1+B2	D1	D2	D3	
KR(L)4-2	0.37	DN32	58	H [м]	18	17	16	15	13	10	4	366.5	581.5	145	140	—	20
KR(L)4-3	0.55				27	26	24	22	20	15	10	393.5	608.5	145	140	—	20
KR(L)4-4	0.75				37	35	33	30	26	21	12	420.5	675.5	175	150	—	20
KR(L)4-5	1.1				46	44	41	37	33	26	18	447.5	702.5	175	150	—	25
KR(L)4-6	1.1				55	53	49	44	39	31	20	474.5	729.5	175	150	—	25
KR(L)4-7	1.5				64	61	57	52	46	36	22	501.5	791.5	195	155	—	30
KR(L)4-8	1.5				73	70	65	59	52	41	30	528.5	818.5	195	155	—	30
KR(L)4-9	2.2				82	79	73	66	59	46	34	555.5	845.5	195	155	—	30
KR(L)4-10	2.2				91	88	81	74	65	51	38	582.5	872.5	195	155	—	30
KR(L)4-11	2.2				100	96	89	81	72	56	39	609.5	899.5	195	155	—	30
KR(L)4-12	2.2				110	105	98	89	78	62	41	636.5	926.5	195	155	—	35
KR(L)4-13	3				119	114	106	96	85	67	46	663.5	1003.5	215	180	—	35
KR(L)4-14	3				128	123	114	103	91	72	52	690.5	1030.5	215	180	—	35
KR(L)4-15	3				137	131	122	111	98	77	55	717.5	1057.5	215	180	—	35
KR(L)4-16	3				146	140	130	118	104	82	59	744.5	1084.5	215	180	—	40
KR(L)4-17	4				155	149	138	125	111	87	62	771.5	1111.5	240	190	—	40
KR(L)4-18	4				164	158	146	133	117	92	66	798.5	1138.5	240	190	—	40
KR(L)4-19	4				173	166	154	140	124	97	70	825.5	1165.5	240	190	—	45
KR(L)4-20	4				183	175	163	148	130	103	73	852.5	1192.5	240	190	—	45
KR(L)4-21	4				192	184	171	155	137	108	76	879.5	1219.5	240	190	—	45
KR(L)4-22	4				201	193	179	162	143	113	79	906.5	1246.5	240	190	—	50



НАПОРНАЯ КРИВАЯ

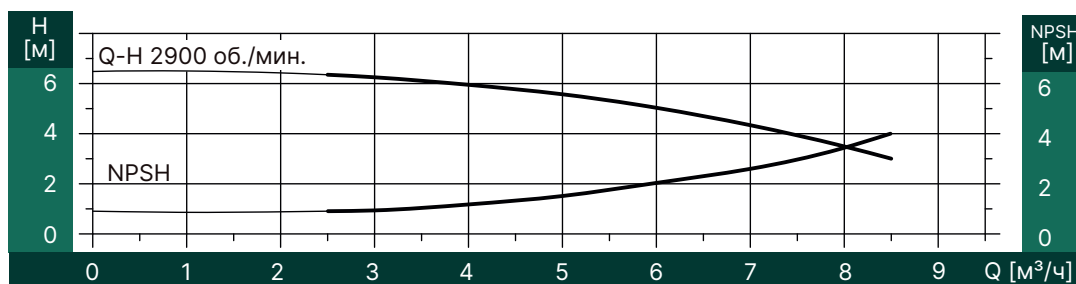
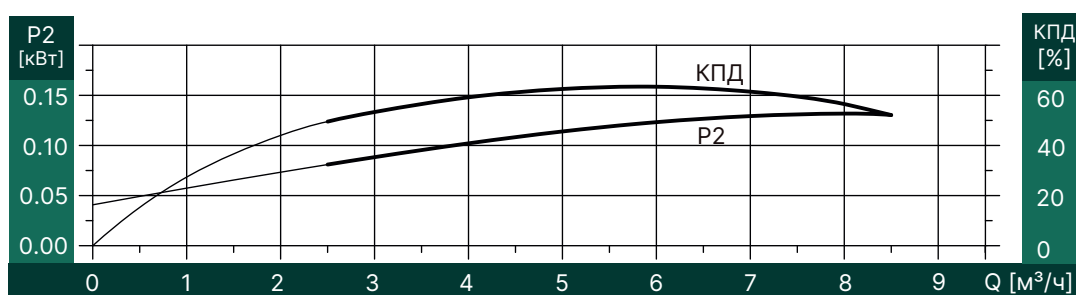
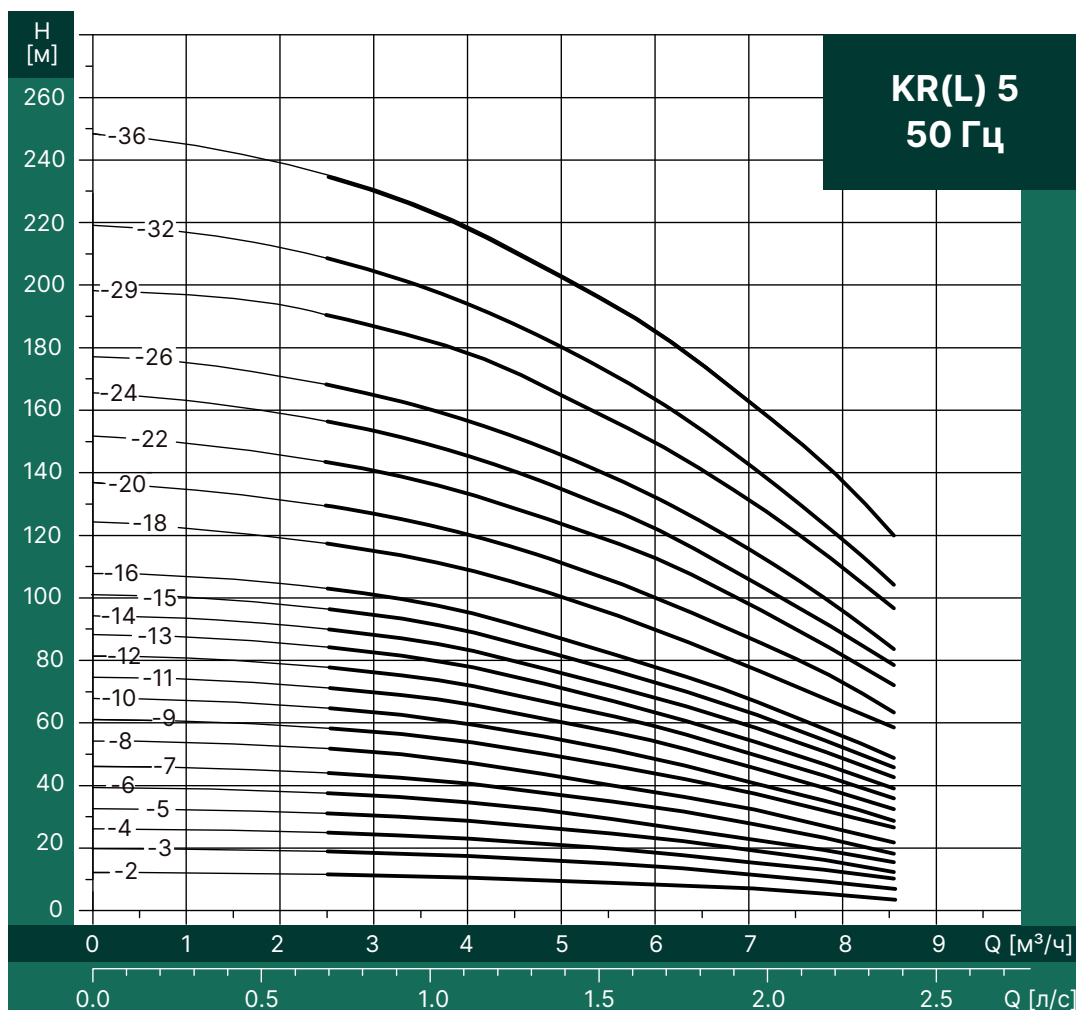



ГАБАРИТНО-ПРИСОЕДИНИТЕЛЬНЫЙ ЧЕРТЁЖ

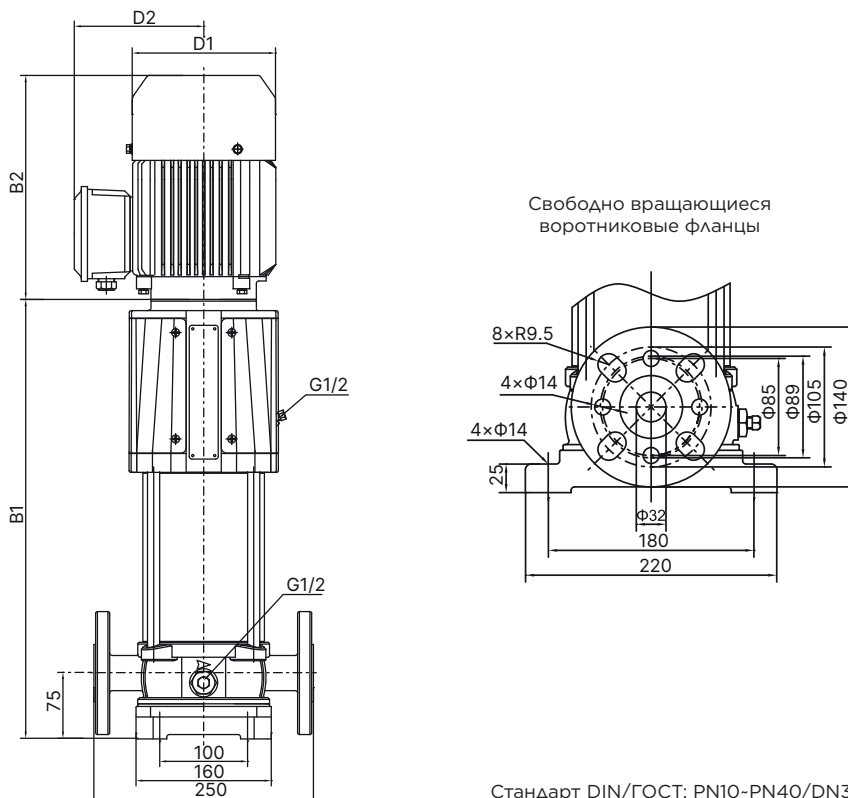

ГАБАРИТЫ И ВЕСА

Модель	Мощность двигателя [кВт]	Размер патрубков	Макс. КПД [%]	Q [м³/ч]	2.5	3	4	5	6	7	8	8.5	Размеры [мм]					Вес [кг]
													B1	B1+B2	D1	D2	D3	
KR(L)5-2	0.37	DN32	66	H [м]	11.5	11	10	9	8	6	5	3	366.5	581.5	138	127	—	21
KR(L)5-3	0.55				18	17	17	15	12	10	6	5	393.5	608.5	138	127	—	22
KR(L)5-4	0.55				24	23	21	21	18	13	10	9	420.5	635.5	138	127	—	22
KR(L)5-5	0.75				31	30	28	26	23	19	15	11	447.5	702.5	158	143	—	25
KR(L)5-6	1.1				38	37	34	31	27	22	18	14	474.5	729.5	158	143	—	28
KR(L)5-7	1.1				43	43	40	36	31	27	22	18	501.5	756.5	158	143	—	28
KR(L)5-8	1.1				50	48	44	42	37	31	26	21	528.5	783.5	158	143	—	29
KR(L)5-9	1.5				58	57	53	49	44	37	30	25	555.5	845.5	180	155	—	36
KR(L)5-10	1.5				63	62	59	55	48	41	32	29	582.5	872.5	180	155	—	37
KR(L)5-11	2.2				71	70	65	61	53	46	38	33	609.5	899.5	180	155	—	38
KR(L)5-12	2.2				78	77	71	65	59	51	42	37	636.5	926.5	180	155	—	38
KR(L)5-13	2.2				84	82	78	71	63	54	45	39	663.5	953.5	180	155	—	39
KR(L)5-15	2.2				97	95	90	82	73	63	51	45	717.5	1007.5	180	155	—	40
KR(L)5-16	2.2				102	101	95	87	78	68	55	48	744.5	1034.5	180	155	—	41
KR(L)5-18	3				117	115	109	100	90	78	65	57	798.5	1138.5	220	195	—	46
KR(L)5-20	3				130	127	120	112	100	88	71	62	852.5	1192.5	220	195	—	47
KR(L)5-22	4				141	141	133	123	112	98	81	71	906.5	1246.5	220	195	—	59
KR(L)5-24	4				158	153	146	135	122	106	88	78	960.5	1300.5	220	195	—	61
KR(L)5-26	4				170	166	156	145	131	114	95	83	1014.5	1354.5	220	195	—	62
KR(L)5-29	4				191	186	178	165	150	130	110	96	1095.5	1435.5	220	195	—	64
KR(L)5-32	5.5	211	206	194	181	163	142	119	105	1204.5	1589.5	260	215	—	79			
KR(L)5-36	5.5	236	230	218	203	185	162	136	120	1312.5	1697.5	260	215	—	81			



НАПОРНАЯ КРИВАЯ

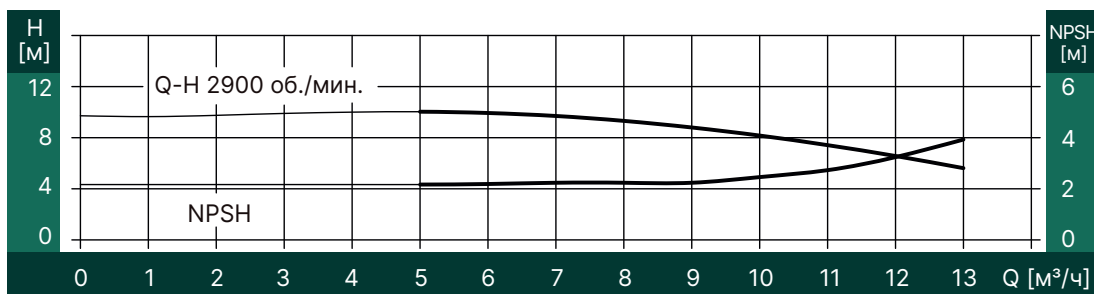
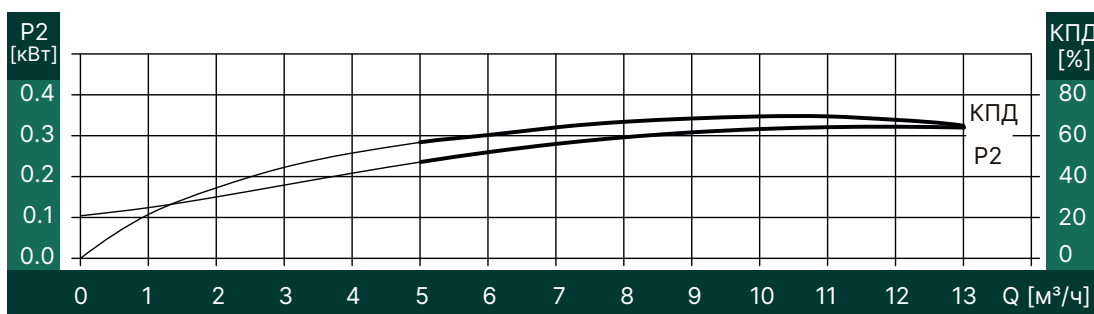
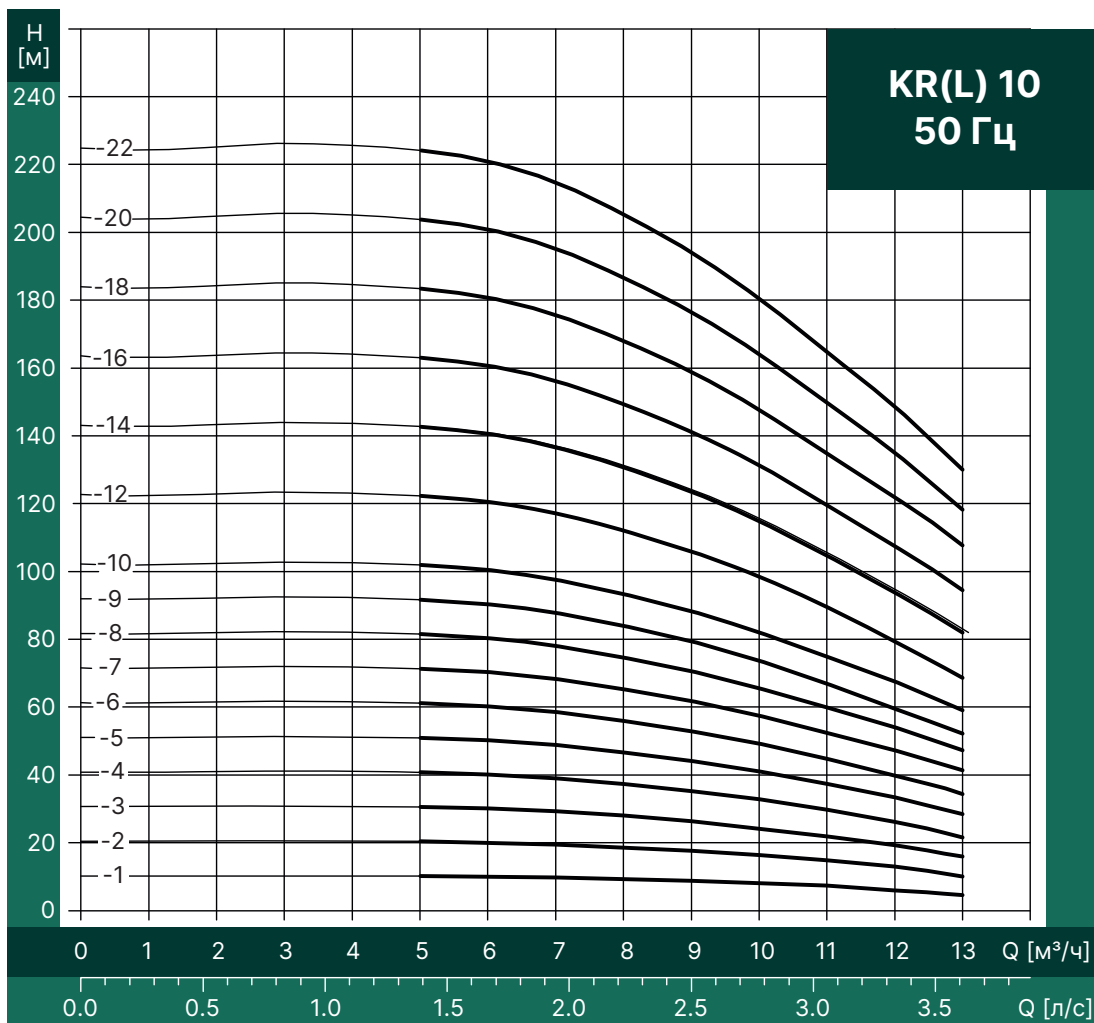



ГАБАРИТНО-ПРИСОЕДИНИТЕЛЬНЫЙ ЧЕРТЁЖ

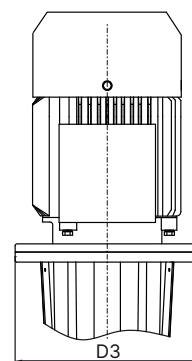
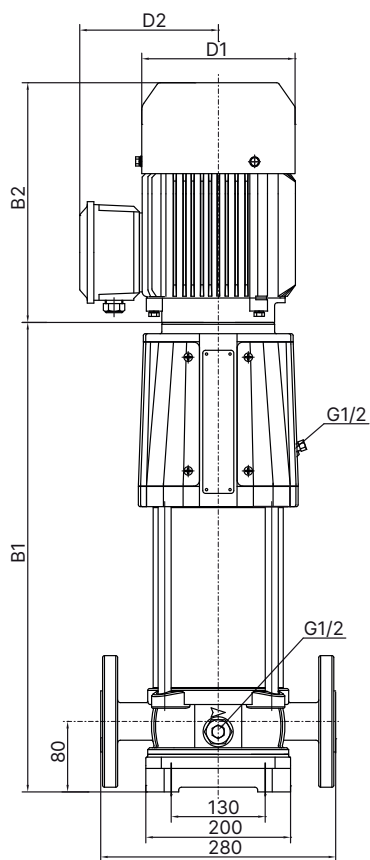

Свободно вращающиеся
воротниковые фланцы

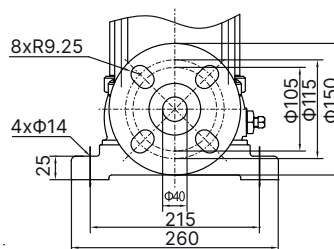

Стандарт DIN/ГОСТ: PN10-PN40/DN40

ГАБАРИТЫ И ВЕСА

Модель	Мощность двигателя [кВт]	Размер патрубков	Макс. КПД [%]	Q [м³/ч]	5	6	7	8	9	10	11	12	13	Размеры [мм]					Вес [кг]
														B1	B1+B2	D1	D2	D3	
KR(L)10-1	0.75	DN40	70	H [М]	10	9.5	9	8.5	8	7	6	5.5	4.5	433	688	160	145	—	32
KR(L)10-2	0.75				20	19	18	17.5	16.5	15	13	11.5	10	433	688	160	145	—	34
KR(L)10-3	1.1				30	30	29	28	25	22	21	18	16	463	718	160	145	—	38
KR(L)10-4	1.5				40	40	38	37	34	31	29	25	22	493	783	180	155	—	46
KR(L)10-5	2.2				51	50	48	47	43	40	37	33	28	524	814	180	155	—	47
KR(L)10-6	2.2				61	60	58	55	52	48	43	39	33	554	844	180	155	—	48
KR(L)10-7	3				71	71	67	64	61	56	52	46	40	583	923	200	180	—	54
KR(L)10-8	3				81	80	77	74	70	64	59	52	45	613	953	200	180	—	55
KR(L)10-9	3				91	90	86	82	78	72	65	59	51	643	983	200	180	—	56
KR(L)10-10	4				102	100	97	92	87	81	74	66	58	673	1013	220	193	—	68
KR(L)10-12	4				121	119	115	111	103	97	88	79	69	733	1073	220	193	—	70
KR(L)10-14	5.5				143	140	135	131	123	114	104	93	81	815	1198	265	223	—	93
KR(L)10-16	5.5				162	159	154	148	139	130	118	105	92	875	1258	265	223	—	95
KR(L)10-18	7.5				185	181	177	170	160	150	137	123	107	933	1358	265	223	—	99
KR(L)10-20	7.5				205	201	196	187	177	165	151	135	119	993	1418	265	223	—	101
KR(L)10-22	7.5	224	221	214	206	194	180	165	149	130	1053	1478	265	223	—	104			



НАПОРНАЯ КРИВАЯ

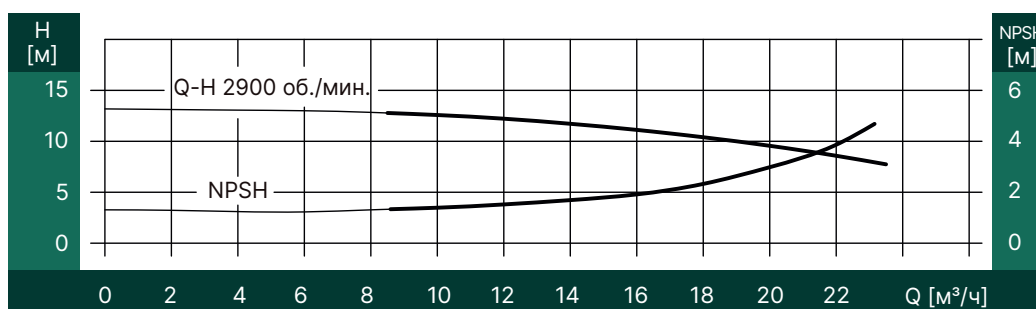
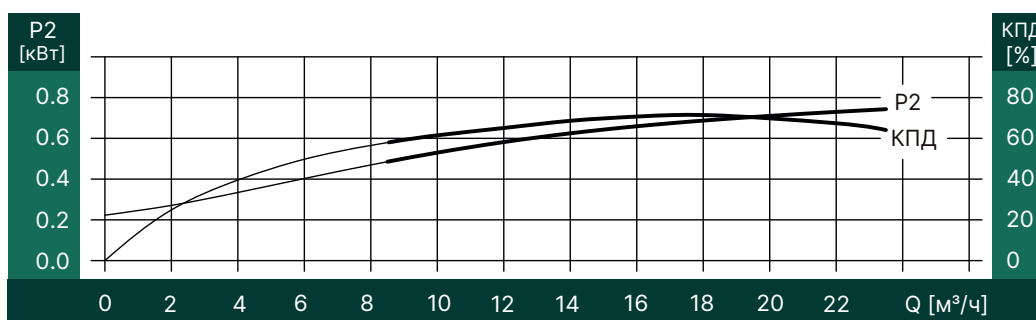
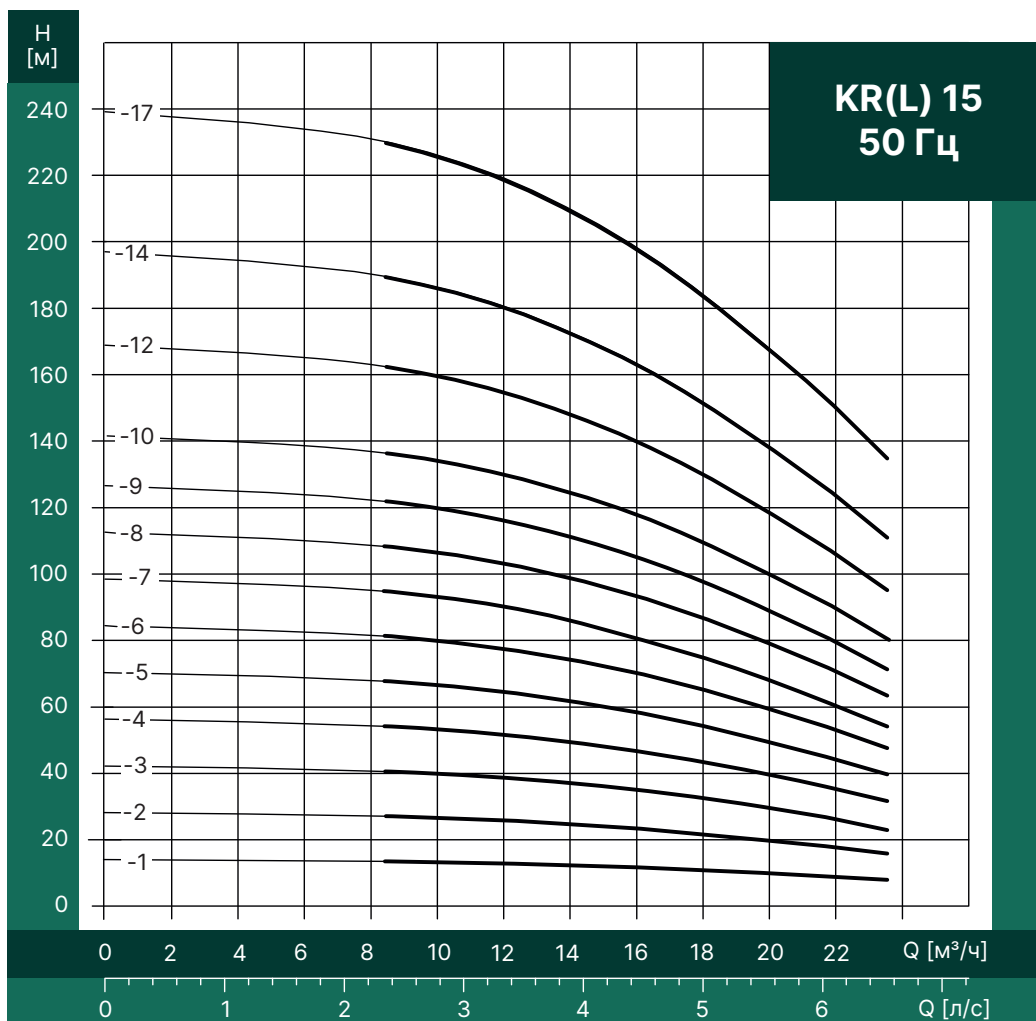



ГАБАРИТНО-ПРИСОЕДИНИТЕЛЬНЫЙ ЧЕРТЁЖ

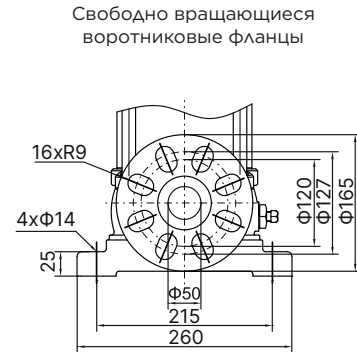
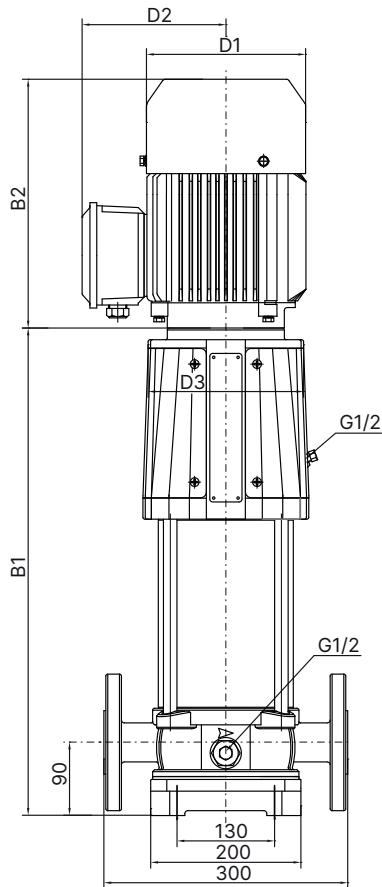

Стандарт DIN/ГОСТ: PN10-PN40/DN50

ГАБАРИТЫ И ВЕСА

Модель	Мощность двигателя [кВт]	Размер патрубков	Макс. КПД [%]	Q [м³/ч]	H [м]	Размеры [мм]															Вес [кг]
						8.5	10	12	14	15	16	17	18	20	22	23.5	B1	B1+B2	D1	D2	
KR(L)15-1	1.1	DN50	72	H	12.5	12.5	12	11	11	10.8	10.4	10	8.5	7.5	6.5	478	733	158	143	—	39
KR(L)15-2	2.2				26.5	26	24	23	23	22	21	21	19	17	14	478	768	180	155	—	47
KR(L)15-3	3				40	39	38	37	35	35	33	31	29	24	22	523	863	220	195	—	53
KR(L)15-4	4				53	52	51	49	48	46	44	42	39	35	31	568	908	220	195	—	65
KR(L)15-5	4				66	65	63	61	59	57	55	53	49	42	39	613	953	220	195	—	67
KR(L)15-6	5.5				81	79	77	73	72	70	67	64	59	52	46	678	1061	260	215	—	89
KR(L)15-7	5.5				93	91	90	85	83	80	77	74	68	60	52	723	1106	260	215	—	90
KR(L)15-8	7.5				107	106	102	98	96	93	89	86	79	70	62	768	1151	260	215	—	94
KR(L)15-9	7.5				121	119	116	111	107	104	100	97	88	78	70	813	1196	260	215	—	96
KR(L)15-10	11				135	132	130	124	121	118	114	110	100	89	80	888	1393	320	260	350	148
KR(L)15-12	11				162	160	153	148	144	140	135	130	119	105	95	978	1483	320	260	350	151
KR(L)15-14	11				188	184	180	172	167	162	156	151	138	122	110	1068	1573	320	260	350	154
KR(L)15-17	15				230	225	219	211	204	198	191	184	169	150	134	1203	1708	320	260	350	171



НАПОРНАЯ КРИВАЯ

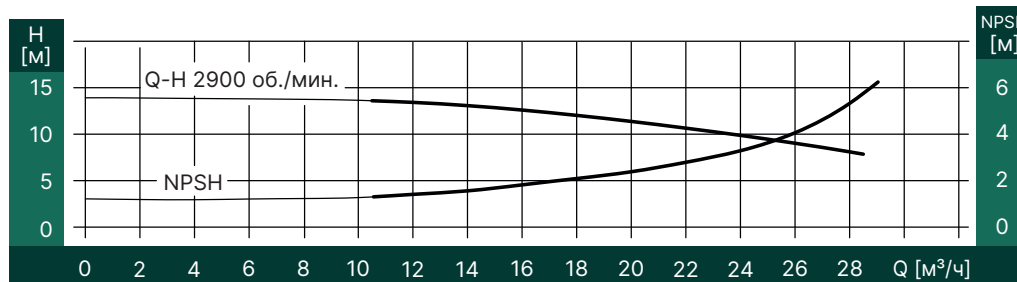
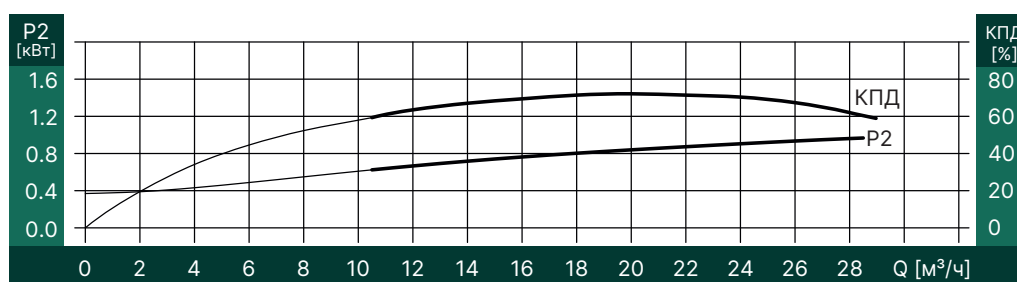
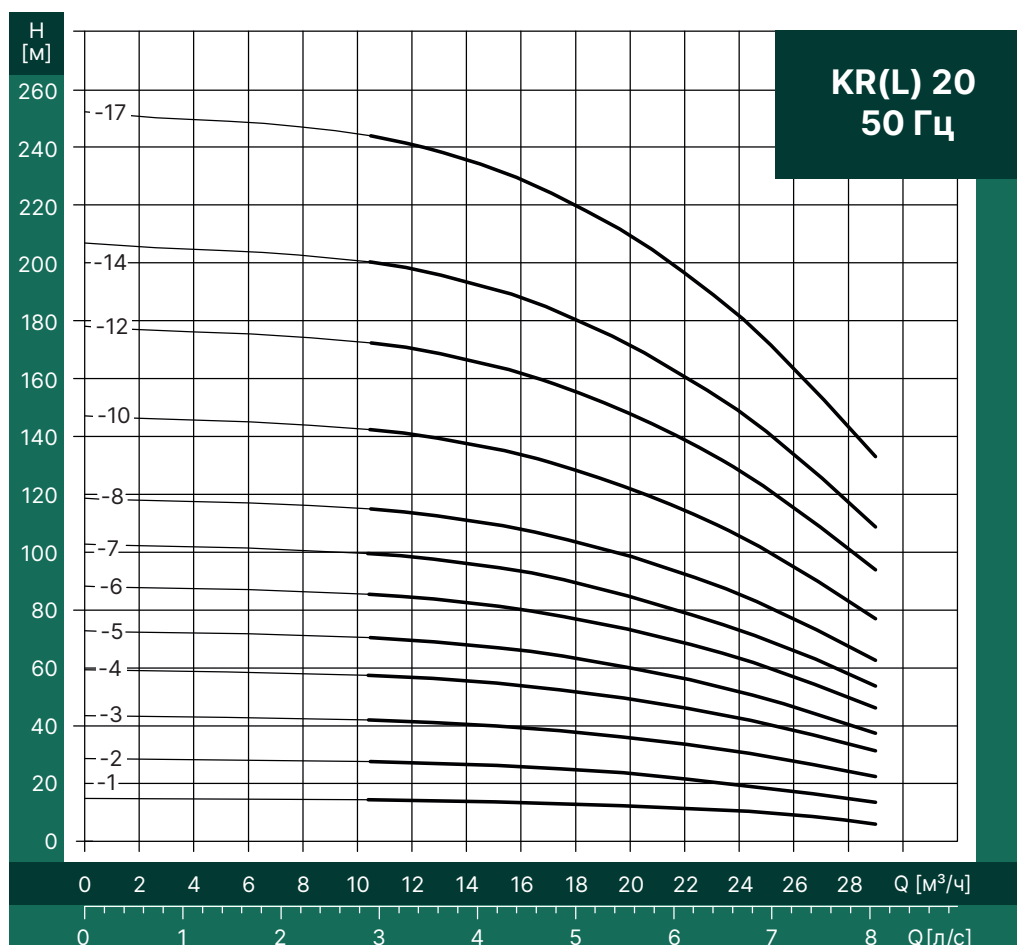



ГАБАРИТНО-ПРИСОЕДИНИТЕЛЬНЫЙ ЧЕРТЁЖ

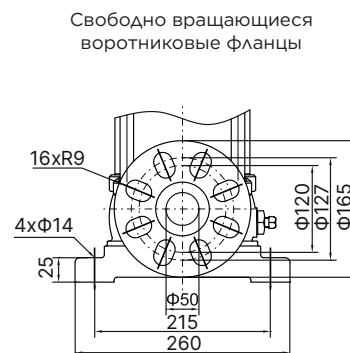
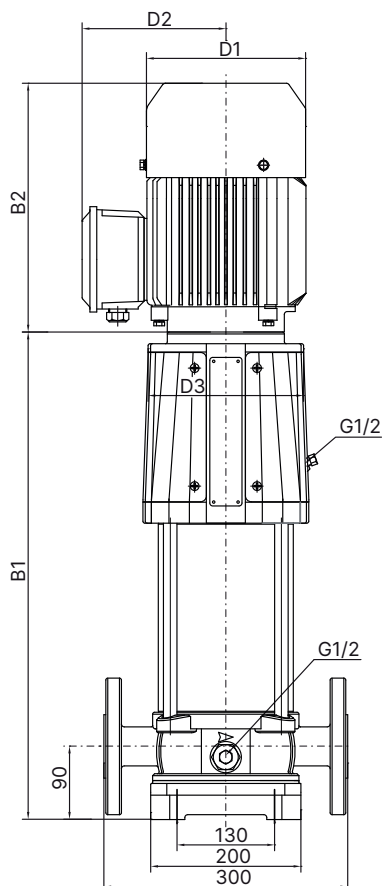

Свободно вращающиеся
воротниковые фланцы

Стандарт DIN/ГОСТ: PN10-PN40/DN50

ГАБАРИТЫ И ВЕСА

Модель	Мощность двигателя [кВт]	Размер патрубков	Макс. КПД [%]	Q [м³/ч]	10.5	12	14	16	18	20	22	24	26	28	29	Размеры [мм]					Вес [кг]
																B1	B1+B2	D1	D2	D3	
KR(L)20-1	1.1	DN50	72	H [м]	12.7	12.5	12	11.5	11	10	9	8	7	5.5	5	478	733	158	143	—	39
KR(L)20-2	2.2				26	25	25	24	23	22	21	19	18	15	13	478	768	180	155	—	47
KR(L)20-3	4				42	41	40	39	38	37	32	30	26	23	21	523	863	220	195	—	64
KR(L)20-4	5.5				57	57	55	53	50	49	44	41	37	32	30	588	971	260	215	—	86
KR(L)20-5	5.5				71	70	67	65	62	60	57	51	46	40	38	633	1016	260	215	—	87
KR(L)20-6	7.5				84	83	82	80	77	72	68	62	57	49	44	678	1061	260	215	—	111
KR(L)20-7	7.5				99	98	96	91	89	83	79	72	64	57	52	723	1106	260	215	—	112
KR(L)20-8	11				115	114	111	106	102	98	91	84	77	66	61	798	1303	320	260	350	144
KR(L)20-10	11				142	140	138	133	127	121	114	104	95	82	77	888	1393	320	260	350	148
KR(L)20-12	15				172	170	166	161	155	147	138	126	114	100	93	978	1483	320	260	350	163
KR(L)20-14	15				199	197	173	186	180	171	160	146	132	117	108	1068	1573	320	260	350	166
KR(L)20-17	18.5				243	241	235	229	220	209	196	181	163	144	133	1203	1763	320	260	350	184



НАПОРНАЯ КРИВАЯ

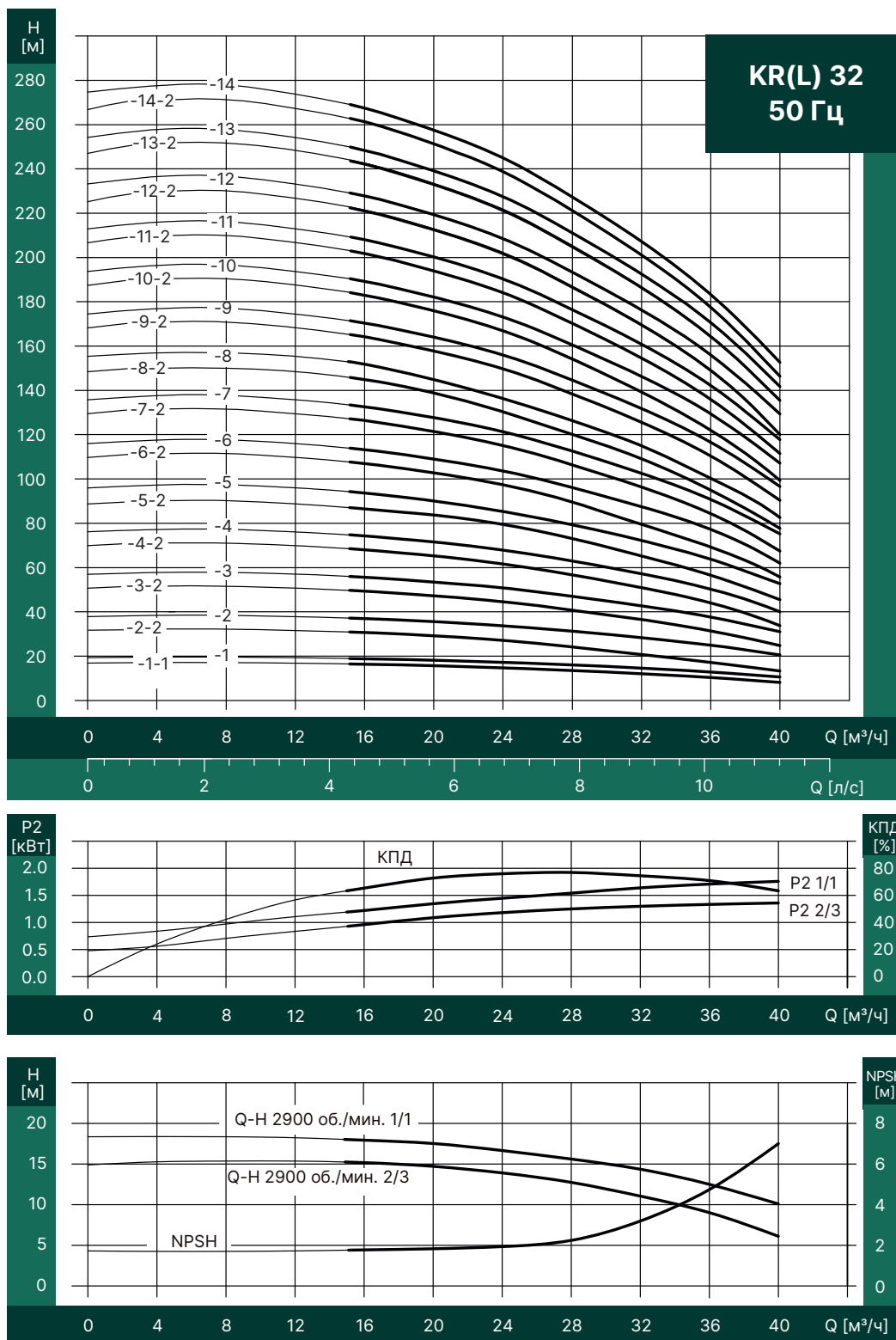



ГАБАРИТНО-ПРИСОЕДИНИТЕЛЬНЫЙ ЧЕРТЁЖ

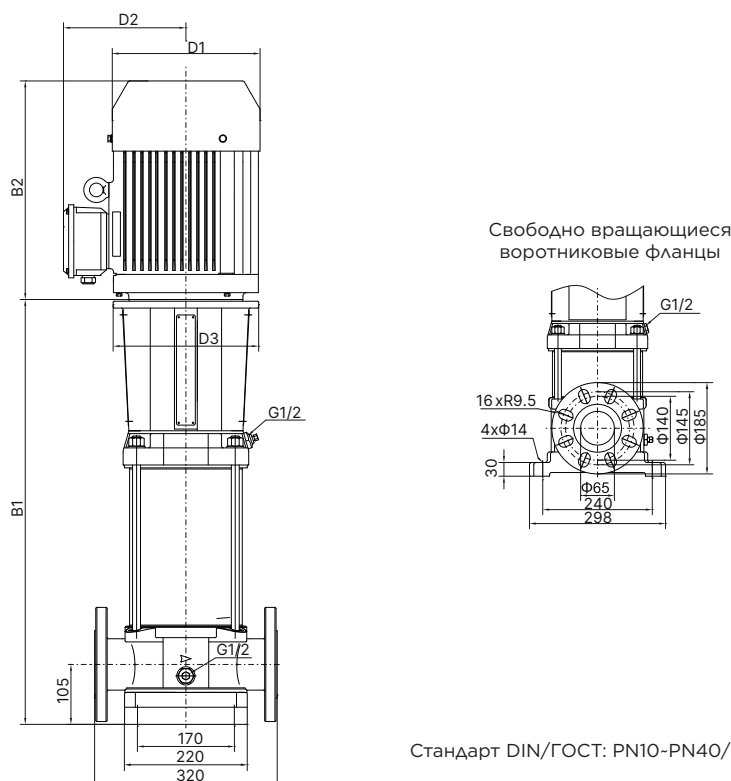

ГАБАРИТЫ И ВЕСА

Модель	Мощность двигателя [кВт]	Размер патрубков	Макс. КПД [%]	Q [м³/ч]	15	20	24	28	32	36	40	Размеры [мм]					Вес [кг]
												B1	B1+B2	D1	D2	D3	
KR(L)32-1-1	1.5	DN65	78	H [м]	15	13.5	12.5	11	10	7	5	575	865	180	155	—	66
KR(L)32-1	2.2				17.5	17	15.5	14.5	13	11	8.5	575	865	180	155	—	66
KR(L)32-2-2	3				31	27	26	23	20	17	11	645	985	220	195	—	73
KR(L)32-2	4				38	35	32	30	26	23	20	645	985	220	195	—	84
KR(L)32-3-2	5.5				50	47	43	40	35	30	22	715	1098	260	215	—	99
KR(L)32-3	5.5				55	52	50	45	41	37	29	715	1098	260	215	—	99
KR(L)32-4-2	7.5				69	65	61	57	50	42	31	785	1168	260	215	—	104
KR(L)32-4	7.5				75	70	67	61	57	48	40	785	1168	260	215	—	104
KR(L)32-5-2	11				89	83	80	74	65	57	45	885	1390	320	260	350	161
KR(L)32-5	11				95	90	85	80	71	62	51	885	1390	320	260	350	161
KR(L)32-6-2	11				106	101	97	87	80	67	54	955	1460	320	260	350	164
KR(L)32-6	11				112	107	101	94	85	75	61	955	1460	320	260	350	164
KR(L)32-7-2	15				126	120	115	105	95	81	65	1025	1530	320	260	350	179
KR(L)32-7	15				132	125	120	110	100	89	71	1025	1530	320	260	350	179
KR(L)32-8-2	15				145	139	130	120	108	92	75	1095	1600	320	260	350	185
KR(L)32-8	15				150	143	135	125	115	100	82	1095	1600	320	260	350	185
KR(L)32-9-2	18.5				165	158	147	138	123	107	87	1165	1725	320	260	350	202
KR(L)32-9	18.5				171	162	155	143	130	115	95	1165	1725	320	260	350	202
KR(L)32-10-2	18.5				183	175	165	154	139	120	97	1235	1795	320	260	350	205
KR(L)32-10	18.5				190	180	170	160	143	125	105	1235	1795	320	260	350	205
KR(L)32-11-2	22				203	195	183	170	154	135	110	1305	1883	355	280	350	222
KR(L)32-11	22				210	200	190	177	160	140	118	1305	1883	355	280	350	222
KR(L)32-12-2	22				221	212	200	185	167	145	120	1375	1953	355	280	350	226
KR(L)32-12	22				227	217	205	192	175	155	127	1375	1953	355	280	350	226
KR(L)32-13-2	30				243	233	220	205	186	162	135	1445	2095	400	330	400	384
KR(L)32-13	30				250	239	226	211	192	170	142	1445	2095	400	330	400	384
KR(L)32-14-2	30				262	250	238	221	201	177	145	1515	2165	400	330	400	387
KR(L)32-14	30				269	258	243	229	208	183	153	1515	2165	400	330	400	387



НАПОРНАЯ КРИВАЯ

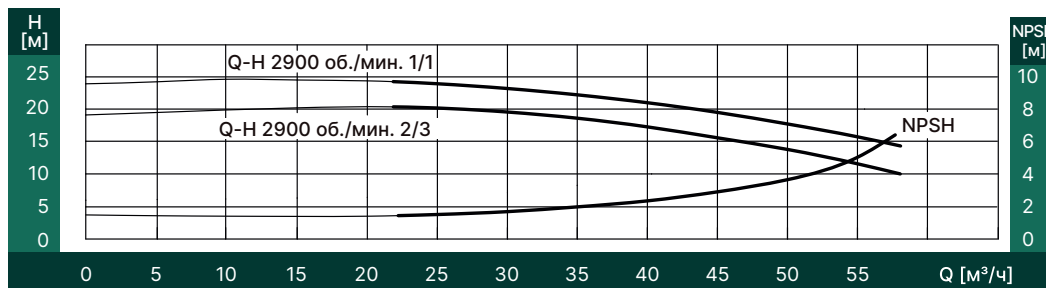
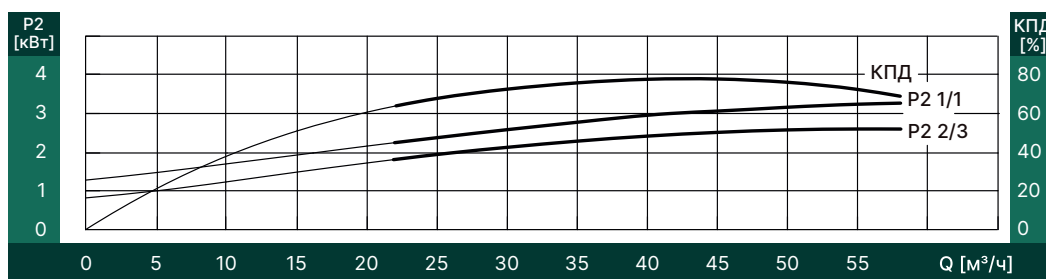
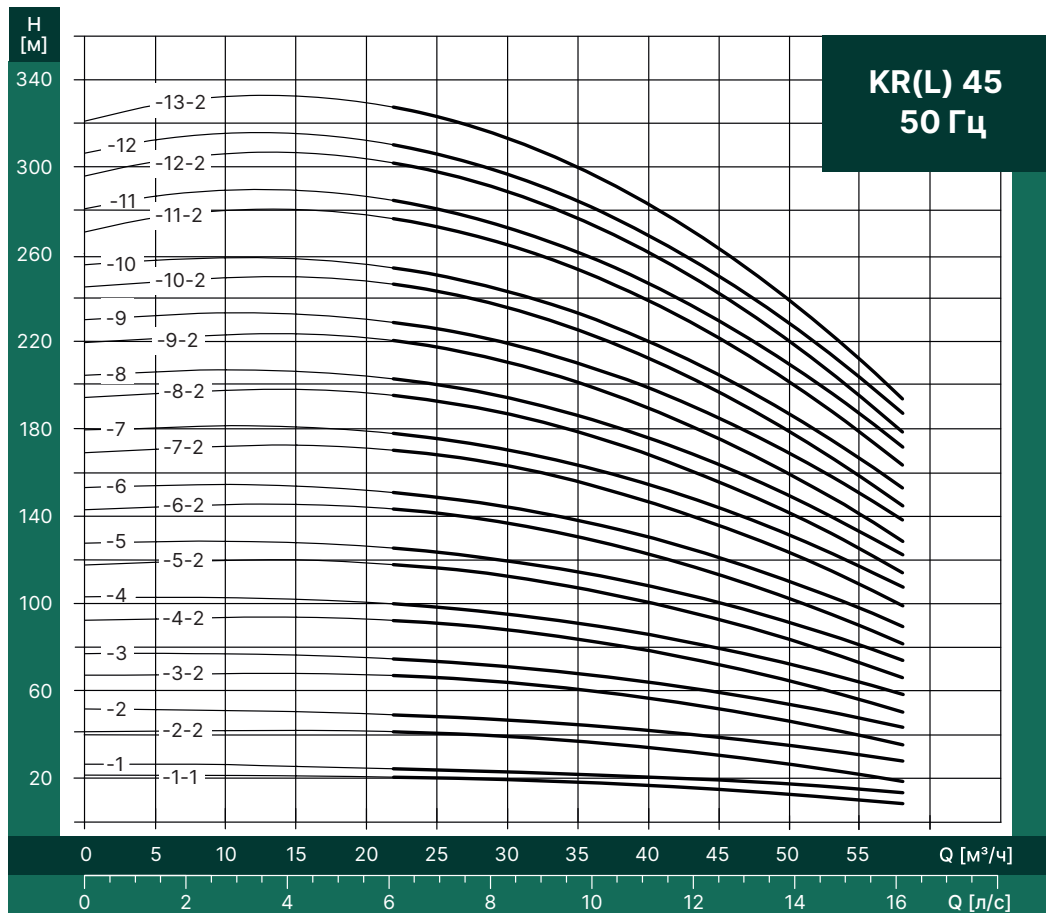



ГАБАРИТНО-ПРИСОЕДИНИТЕЛЬНЫЙ ЧЕРТЁЖ

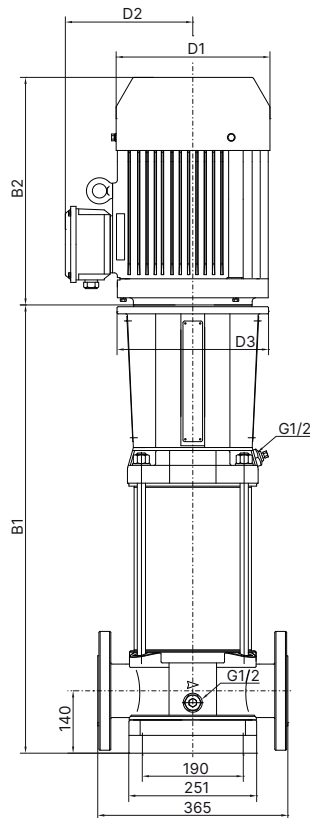

Свободно вращающиеся
воротниковые фланцы

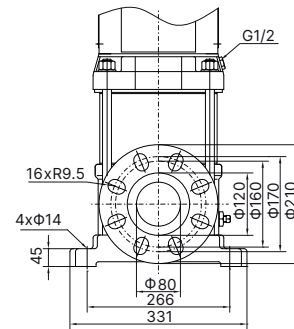

Стандарт DIN/ГОСТ: PN10-PN40/DN80

ГАБАРИТЫ И ВЕСА

Модель	Мощность двигателя [кВт]	Размер патрубков	Макс. КПД [%]	Q [м³/ч]	Размеры [мм]													Вес [кг]	
					22	25	30	35	40	45	50	55	58	B1	B1+B2	D1	D2		D3
KR(L)45-1-1	3	DN80	79	H [м]	20.6	20	19.5	18.3	16.8	14.9	12.7	10	8.5	629	964	198	120	—	78
KR(L)45-1	4				24	23.5	22.8	21.8	20.5	19.5	17.3	15.1	13.5	629	1000	220	134	—	89
KR(L)45-2-2	5.5				41.4	40	39.5	37	34.2	30.8	26.3	21.7	18.5	709	1100	220	134	—	104
KR(L)45-2	7.5				49	48	46	44	42	38	35	31	29	709	1088	260	159	—	106
KR(L)45-3-2	11				66.7	66	63	60	56	51	47	40	35	819	1290	314	204	350	165
KR(L)45-3	11				74	73	71	68	63	59	52	47	42	819	1290	314	204	350	165
KR(L)45-4-2	15				92	91	88	83	78	72	64	56	50	899	1370	314	204	350	180
KR(L)45-4	15				100	98	95	91	86	79	71	64	59	899	1370	314	204	350	180
KR(L)45-5-2	18.5				118	117	112	107	101	92	82	72	68	979	1494	314	204	350	197
KR(L)45-5	18.5				125	123	120	114	109	100	91	81	72	979	1494	314	204	350	197
KR(L)45-6-2	22				143	141	137	130	123	112	102	90	81	1059	1600	314	204	350	218
KR(L)45-6	22				151	150	143	138	130	121	110	98	90	1059	1600	314	204	350	218
KR(L)45-7-2	30				170	168	162	155	147	135	123	108	99	1139	1749	402	300	400	324
KR(L)45-7	30				178	176	170	162	153	143	131	117	108	1139	1749	402	300	400	324
KR(L)45-8-2	30				195	193	186	178	168	153	141	125	114	1219	1829	402	300	400	328
KR(L)45-8	30				202.8	200	193	187	175	163	150	132	122	1219	1829	402	300	400	328
KR(L)45-9-2	30				220	218	211	201	189	175	159	141	128	1299	1909	402	300	400	333
KR(L)45-9	37				229	227	219	210	198	185	169	150	138	1299	1966	402	300	400	363
KR(L)45-10-2	37				246	243	235	225	212	196	179	158	145	1379	2046	402	300	400	367
KR(L)45-10	37				254	251	242	232	220	205	188	167	152	1379	2046	402	300	400	367
KR(L)45-11-2	45				276	273	263	252	239	222	201	178	162	1459	2168	442	325	450	450
KR(L)45-11	45				283	280	271	260	246	230	210	187	172	1459	2168	442	325	450	450
KR(L)45-12-2	45				301	298	289	275	261	243	220	194	178	1539	2248	442	325	450	455
KR(L)45-12	45				310	305	295	283	268	250	227	203	187	1539	2248	442	325	450	455
KR(L)45-13-2	45	328	322	312	300	282	263	239	213	192	1619	2248	442	325	450	459			



НАПОРНАЯ КРИВАЯ

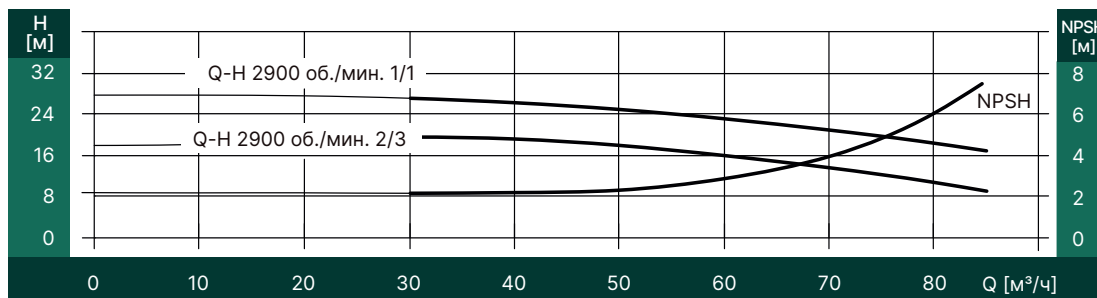
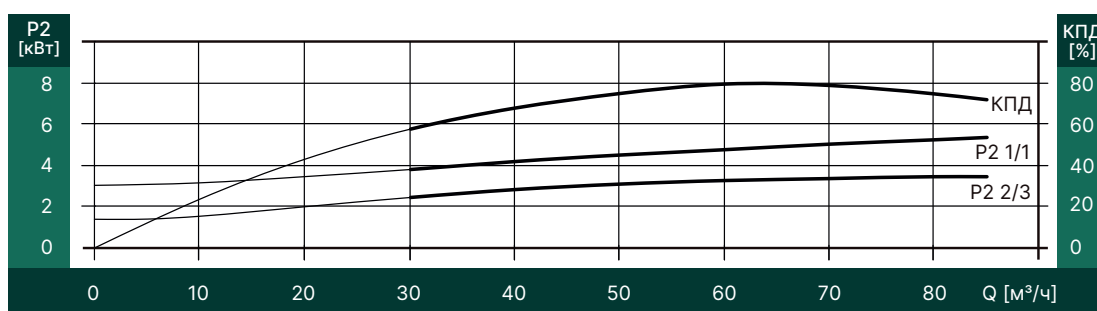
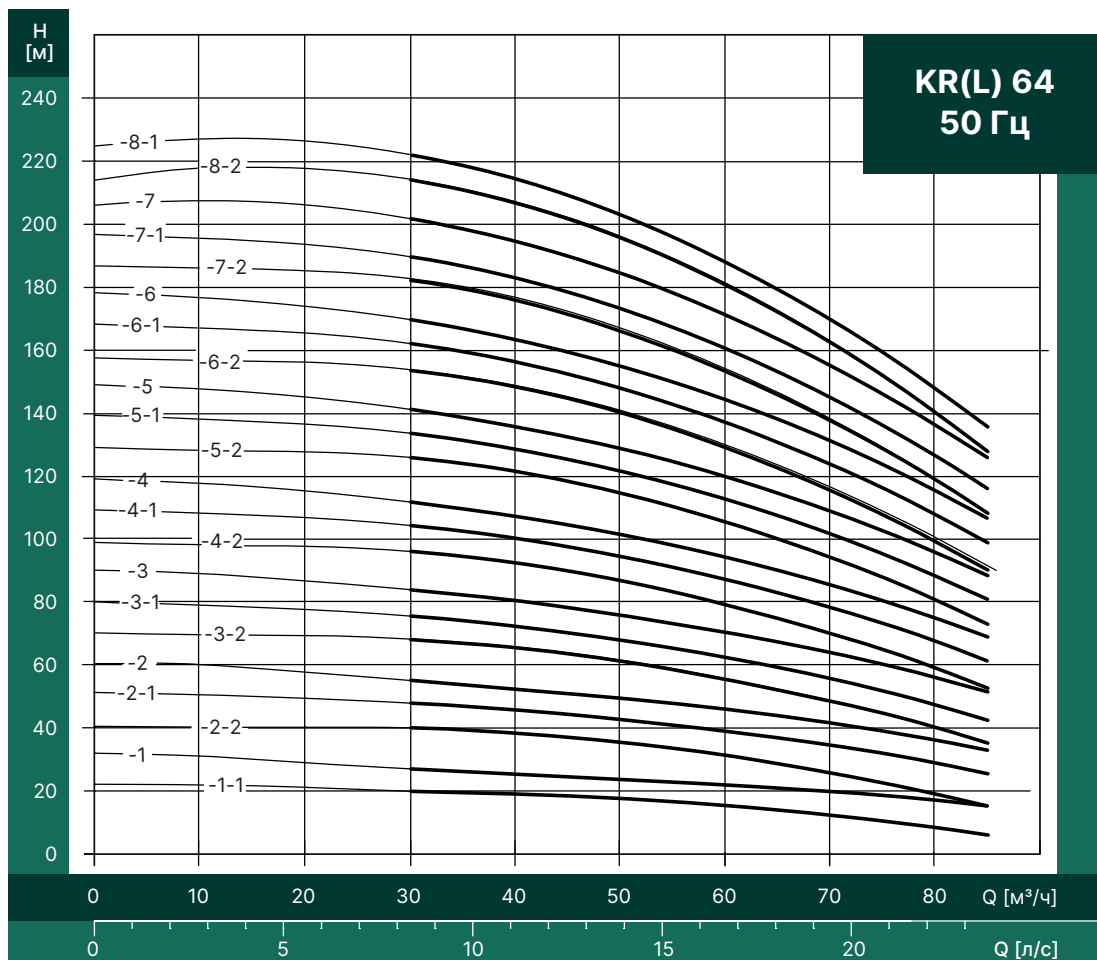



ГАБАРИТНО-ПРИСОЕДИНИТЕЛЬНЫЙ ЧЕРТЁЖ

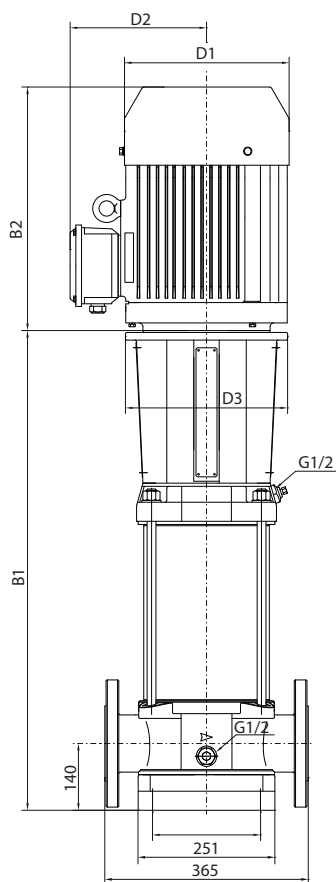

Свободно вращающиеся
воротниковые фланцы (PN16)

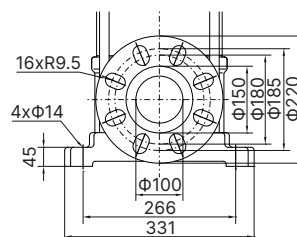

Свободно вращающиеся
воротниковые фланцы (PN40)

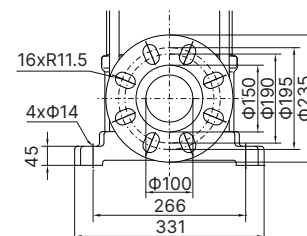

Стандарт DIN/ГОСТ: PN10-PN40/DN100

ГАБАРИТЫ И ВЕСА

Модель	Мощность двигателя [кВт]	Размер патрубков	Макс. КПД [%]	Q [м³/ч]	Размеры [мм]													Вес [кг]
					30	40	50	60	64	70	80	85	B1	B1+B2	D1	D2	D3	
KR(L)64-1-1	4	DN100	80	H [м]	20	19	18	16	14	12	7	5	631	1003	220	134	—	91
KR(L)64-1	5.5				26.5	25	23	21	21	20	17	15	631	1022	220	134	—	102
KR(L)64-2-2	7.5				40	38	36	31	29	25	19	15	714	1093	260	159	—	109
KR(L)64-2-1	11				47.5	45	42	39	37	34	28	25	744	1215	314	204	350	163
KR(L)64-2	11				55	52	49	45	44	41	36	33	744	1215	314	204	350	163
KR(L)64-3-2	15				67	65	61	56	52	47	40	34	826	1297	314	204	350	180
KR(L)64-3-1	15				75	72	67	62	60	55	47	42	826	1297	314	204	350	180
KR(L)64-3	18.5				83	80	76	70	67	63	56	51	826	1341	314	204	350	193
KR(L)64-4-2	18.5				95	92	86	79	75	70	59	52	909	1424	314	204	350	197
KR(L)64-4-1	22				104	100	95	86	83	78	66	61	909	1450	314	204	350	211
KR(L)64-4	22				112	106	101	95	90	85	75	68	909	1450	314	204	350	211
KR(L)64-5-2	30				125	121	115	104	101	94	81	73	991	1600	402	300	400	318
KR(L)64-5-1	30				134	128	121	112	108	101	87	80	991	1600	402	300	400	318
KR(L)64-5	30				141	136	128	120	115	108	96	88	991	1600	402	300	400	318
KR(L)64-6-2	30				154	147	140	128	123	115	99	90	1074	1684	402	300	400	325
KR(L)64-6-1	37				162	156	147	137	132	123	107	99	1074	1741	402	300	400	355
KR(L)64-6	37				169	163	155	143	139	131	115	106	1074	1741	402	300	400	355
KR(L)64-7-2	37				182	176	165	153	147	137	119	107	1156	1823	402	300	400	359
KR(L)64-7-1	37				190	182	173	160	154	143	125	115	1156	1823	402	300	400	359
KR(L)64-7	45				202	195	183	171	165	155	136	125	1156	1865	442	325	400	439
KR(L)64-8-2	45				215	206	196	180	174	162	140	127	1239	1948	442	325	400	443
KR(L)64-8-1	45				222	215	203	187	181	170	147	135	1239	1948	442	325	400	443



НАПОРНАЯ КРИВАЯ

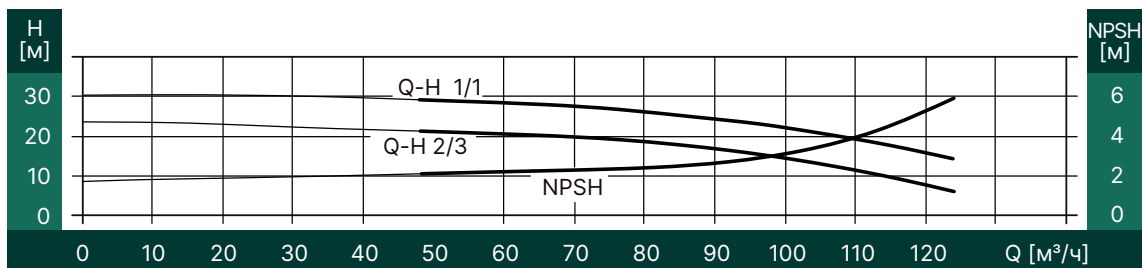
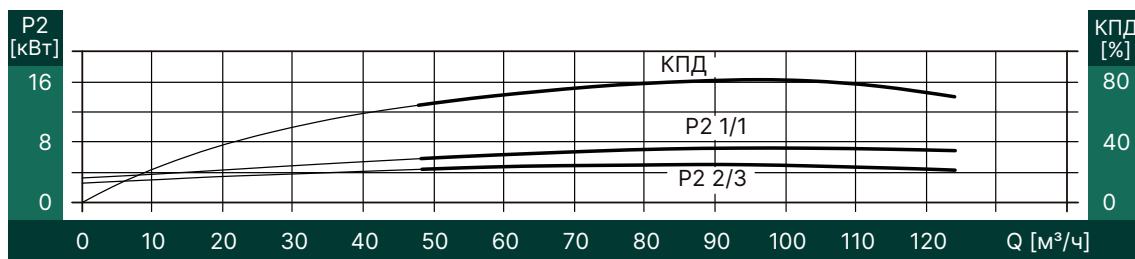
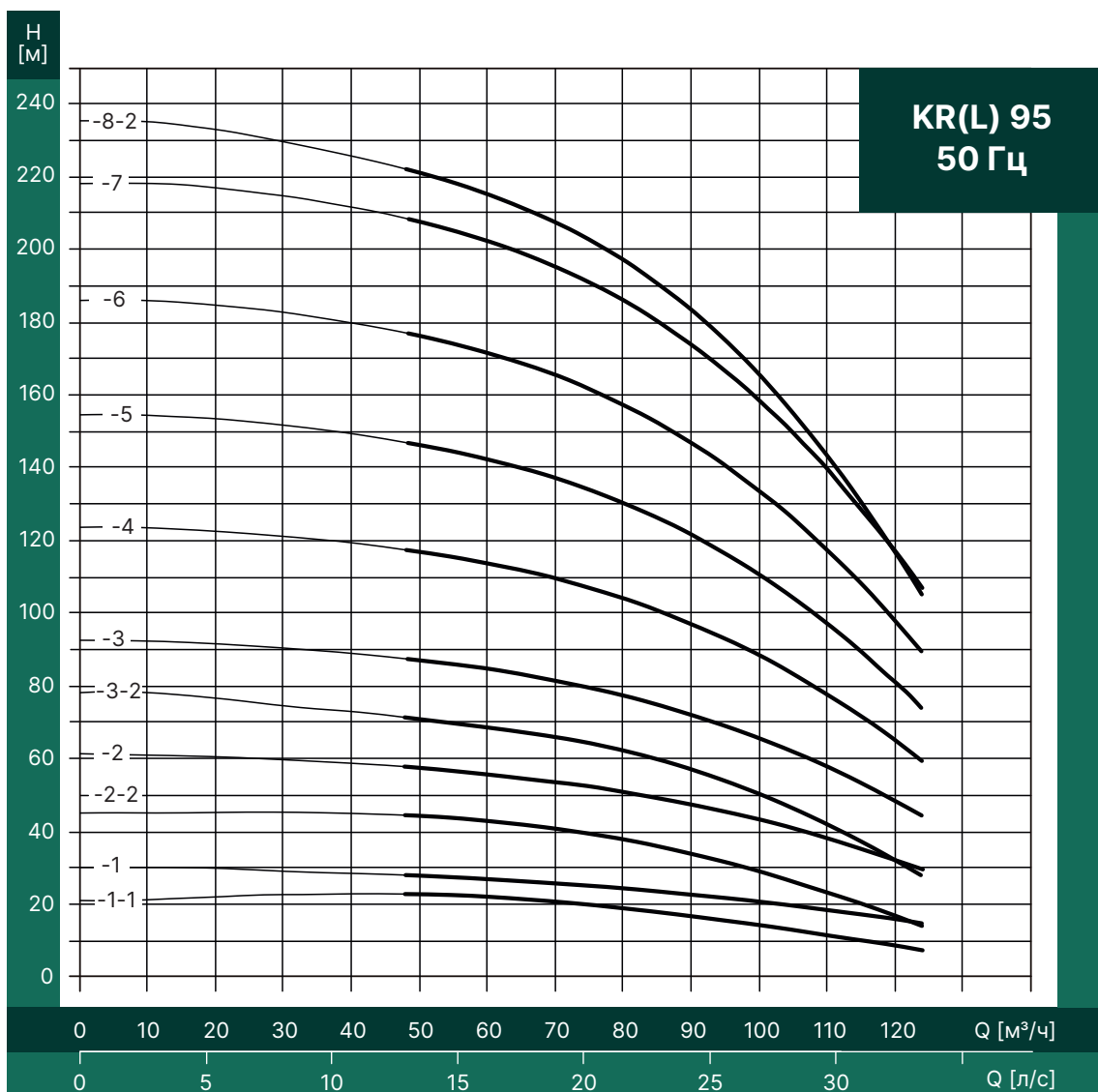



ГАБАРИТНО-ПРИСОЕДИНИТЕЛЬНЫЙ ЧЕРТЁЖ

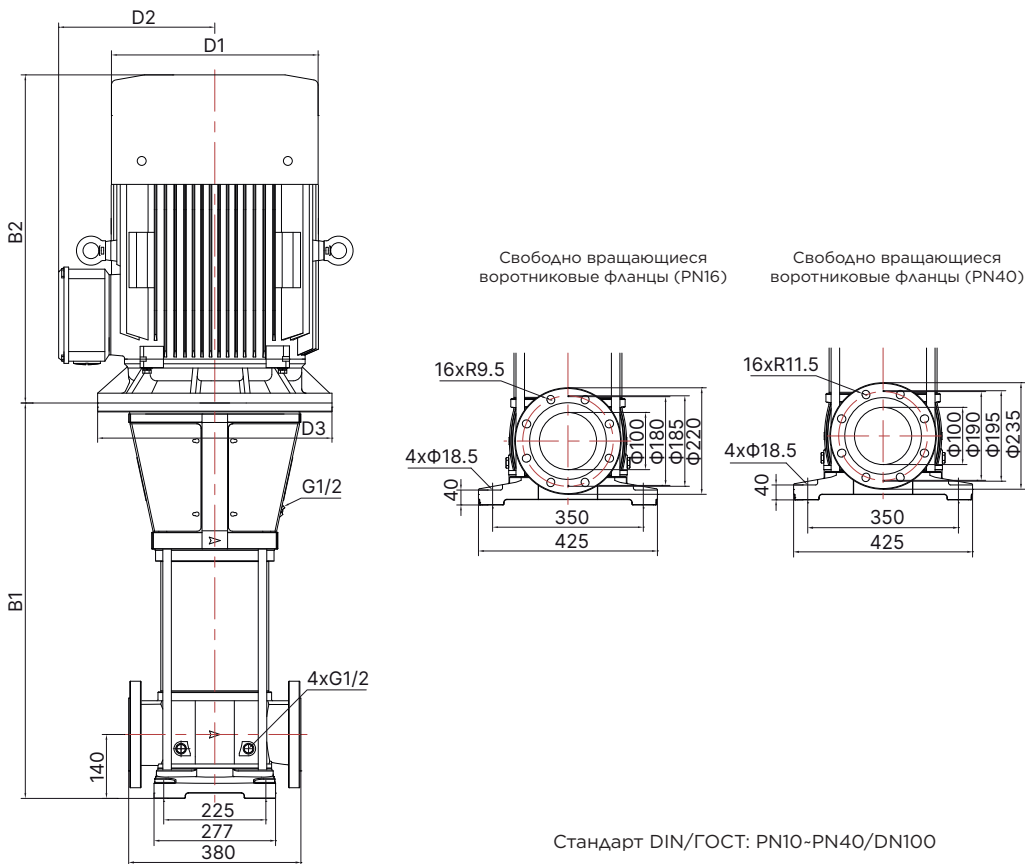

ГАБАРИТЫ И ВЕСА

Модель	Мощность двигателя [кВт]	Размер патрубков	Макс. КПД [%]	Q [м³/ч]	47	60	70	80	95	110	124	Размеры [мм]					Вес [кг]
												B1	B1+B2	D1	D2	D3	
KR(L)95-1-1	5.5	DN100	82	H [м]	22	22	21	19	15	12	7	671	1054	257	168	—	140
KR(L)95-1	7.5				27	27	26	25	22	18	15	671	1054	257	168	—	150
KR(L)95-2-2	11				45	43	41	37	32	24	14	806	1307	314	261	350	197
KR(L)95-2	15				57	56	54	51	46	37	30	806	1307	314	261	350	208
KR(L)95-3-2	18.5				72	68	66	63	54	42	27	910	1455	314	261	350	225
KR(L)95-3	22				87	85	82	77	69	57	45	910	1487	355	273	350	240
KR(L)95-4	30				117	114	109	104	94	77	59	1015	1667	397	315	400	362
KR(L)95-5	37				147	143	137	131	116	97	74	1119	1771	397	315	400	395
KR(L)95-6	45				177	172	165	157	140	117	90	1224	1918	450	335	450	475
KR(L)95-7	55				209	203	195	186	166	140	107	1328	2091	485	367	550	585
KR(L)95-8-2	55				223	216	207	197	175	143	105	1433	2196	485	367	550	592



НАПОРНАЯ КРИВАЯ

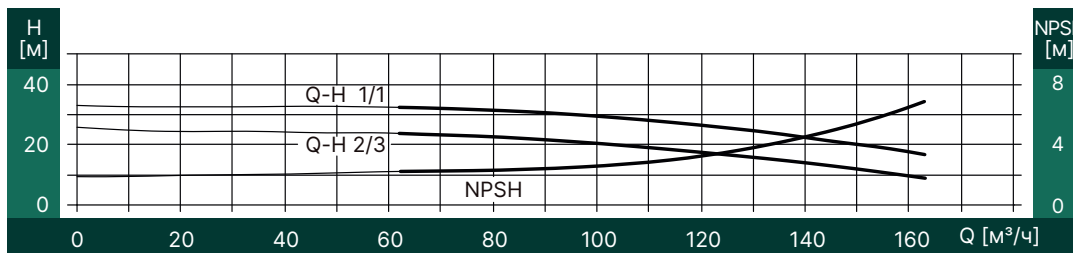
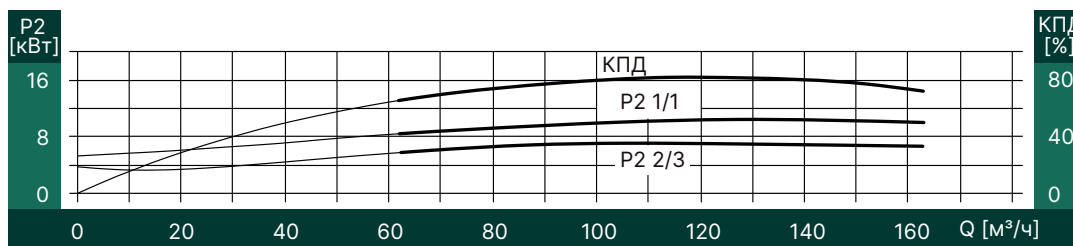
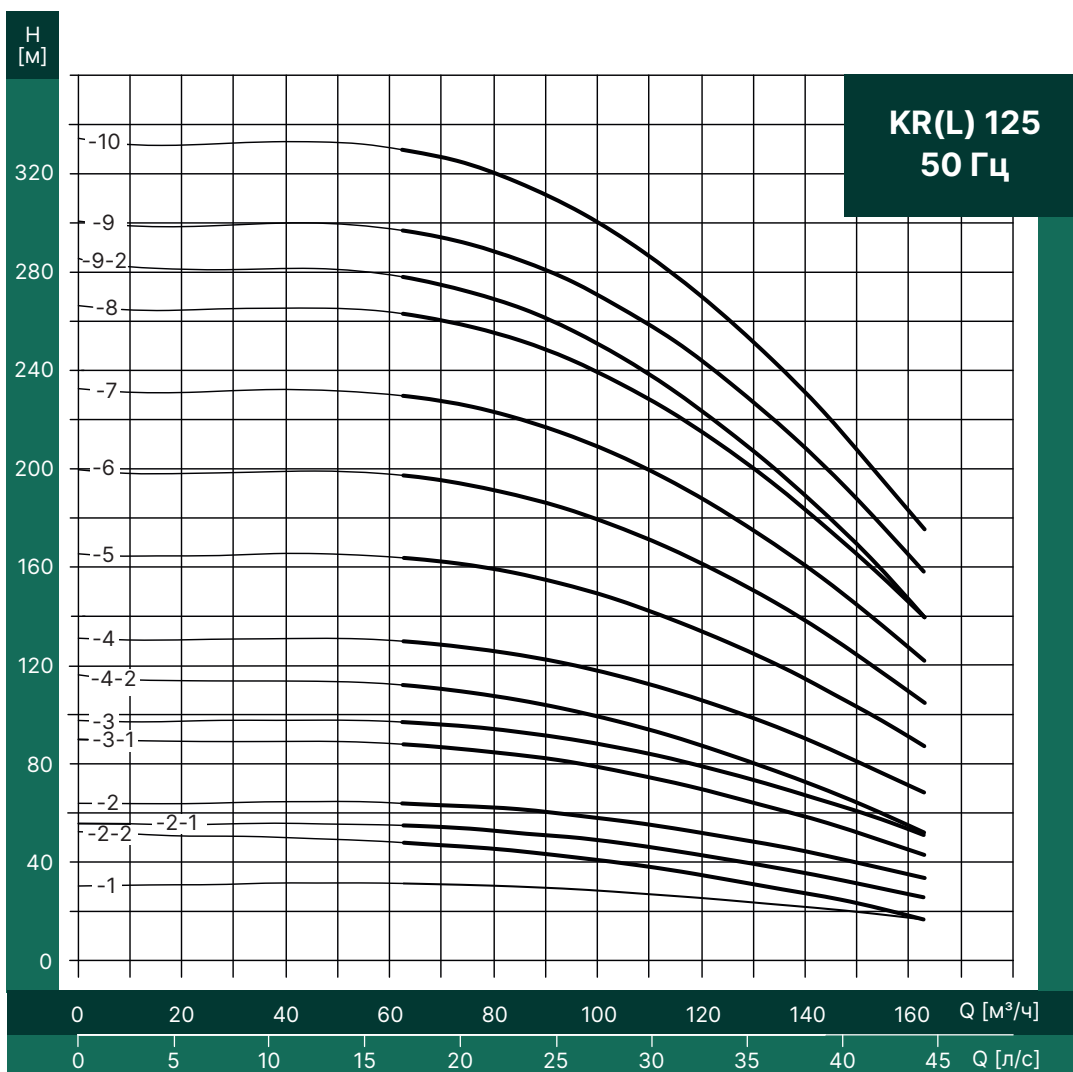



ГАБАРИТНО-ПРИСОЕДИНИТЕЛЬНЫЙ ЧЕРТЁЖ

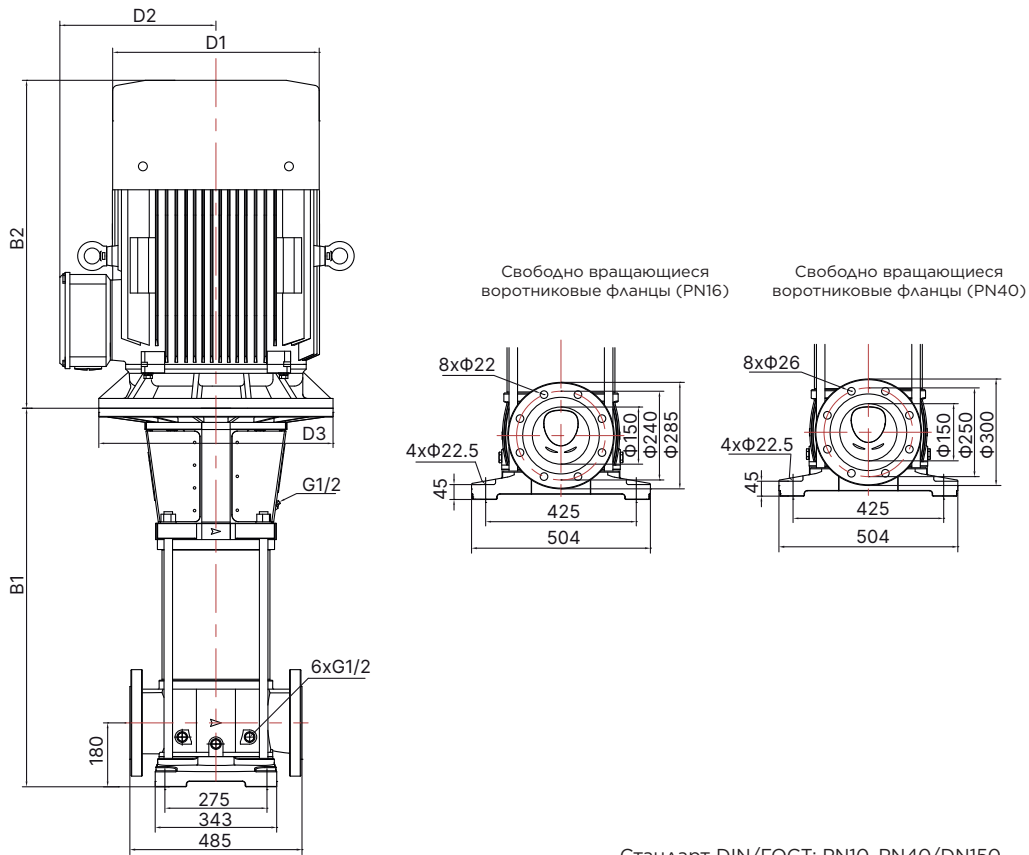

Стандарт DIN/ГОСТ: PN10-PN40/DN150

ГАБАРИТЫ И ВЕСА

Модель	Мощность двигателя [кВт]	Размер патрубков	Макс. КПД [%]	Q [м³/ч]	H [м]	62	80	90	100	110	125	140	150	163	Размеры [мм]					Вес [кг]
						B1	B1+B2	D1	D2	D3										
KR(L)125-1	11	DN150	82	H	31	30	30	29	27	24	22	20	16	768	1269	314	261	350	226	
KR(L)125-2-2	15				48	46	44	41	38	32	27	24	16	890	1391	314	261	350	248	
KR(L)125-2-1	18.5				55	53	51	50	46	41	35	31	26	890	1435	314	261	350	261	
KR(L)125-2	22				64	62	60	58	55	50	45	40	32	890	1467	355	273	350	276	
KR(L)125-3-1	30				89	85	82	79	75	67	59	52	44	1012	1664	397	315	400	403	
KR(L)125-3	37				97	94	91	88	85	76	67	61	51	1012	1664	397	315	400	428	
KR(L)125-4-2	37				112	108	105	99	94	85	72	65	52	1134	1786	397	315	400	438	
KR(L)125-4	45				130	127	123	118	112	104	90	82	70	1164	1858	450	367	450	515	
KR(L)125-5	55				163	160	155	150	143	130	115	104	88	1286	2049	485	410	550	625	
KR(L)125-6	75				197	192	186	180	172	156	138	125	105	1408	2239	547	410	550	745	
KR(L)125-7	75				230	223	216	210	200	182	160	145	122	1530	2361	547	410	550	755	
KR(L)125-8	90				263	255	249	239	229	210	185	166	140	1652	2534	547	410	550	850	
KR(L)125-9-2	90				278	270	261	251	239	216	190	170	140	1774	2656	547	410	550	860	
KR(L)125-9	110				297	290	281	270	258	235	209	189	159	1784	2824	625	530	660	1045	
KR(L)125-10	110				330	320	312	300	287	262	220	209		1906	2946	625	530	660	1055	



НАПОРНАЯ КРИВАЯ

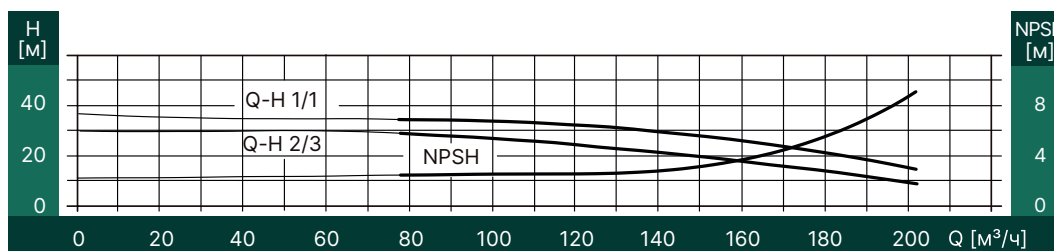
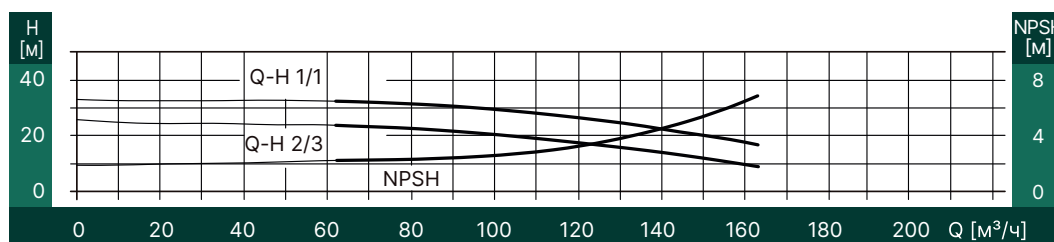
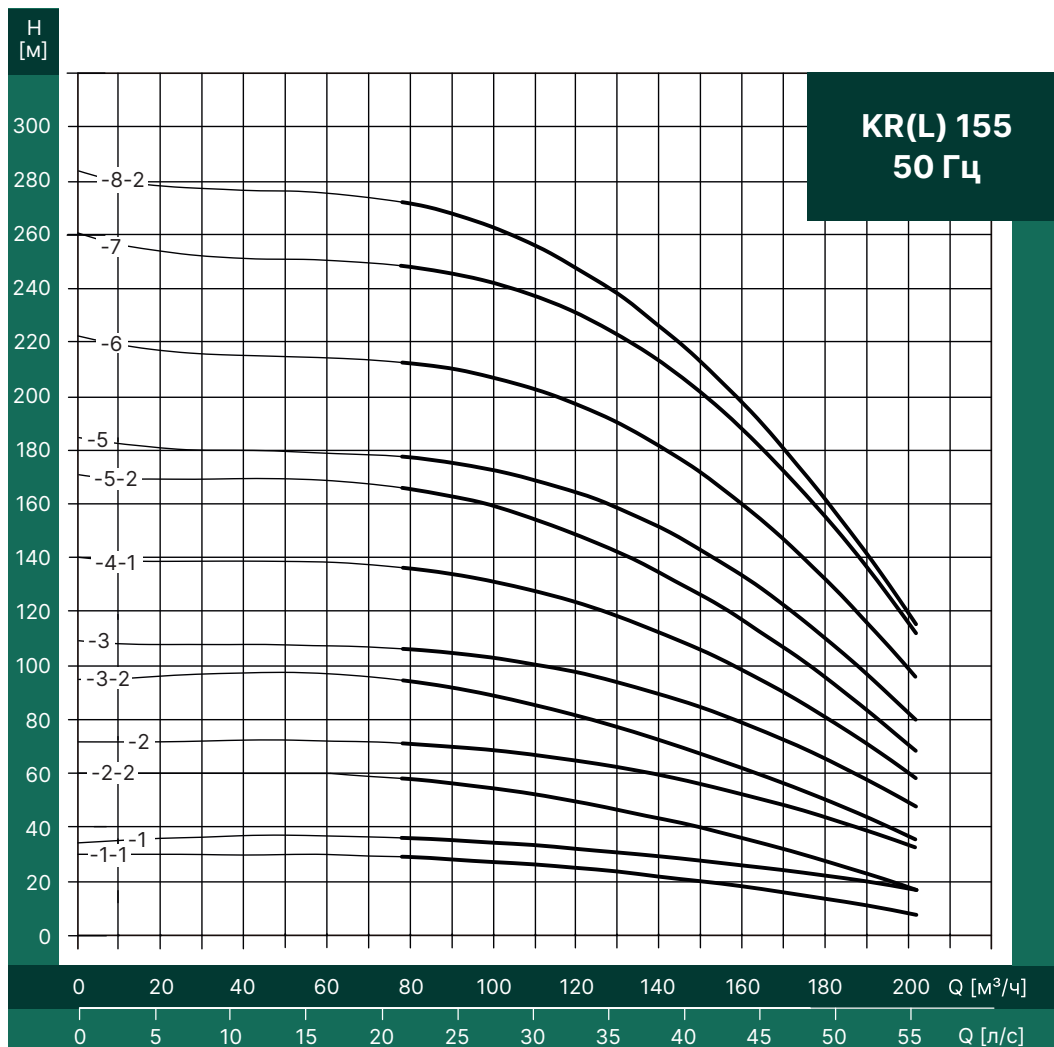



ГАБАРИТНО-ПРИСОЕДИНИТЕЛЬНЫЙ ЧЕРТЁЖ

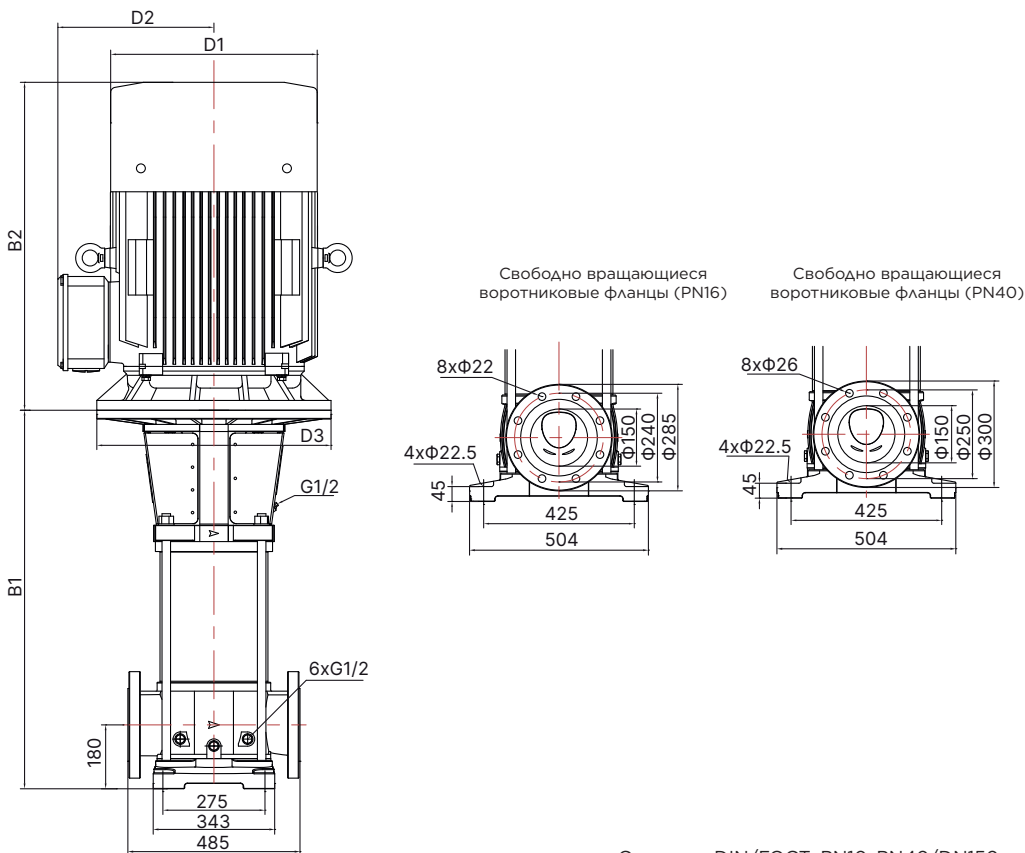

Стандарт DIN/ГОСТ: PN10-PN40/DN150

ГАБАРИТЫ И ВЕСА

Модель	Мощность двигателя [кВт]	Размер патрубков	Макс. КПД [%]	Q [м³/ч]	H [м]	77	90	100	110	120	130	140	155	170	180	190	202	Размеры [мм]					Вес [кг]
						B1	B1+B2	D1	D2	D3													
KR(L)155-1-1	11	DN150	85	H	29	29	28	26	25	23	22	19	15	14	10	8	768	1269	314	261	350	227	
KR(L)155-1	15				36	35	34	33	32	30	29	26	25	23	20	17	768	1269	314	261	350	239	
KR(L)155-2-2	22				58	56	55	52	50	46	44	37	32	27	24	17	890	1467	355	273	350	277	
KR(L)155-2	30				71	70	69	67	65	62	59	54	49	45	38	33	890	1542	397	315	400	394	
KR(L)155-3-2	37				95	91	89	85	82	77	72	64	56	50	44	35	1012	1664	397	315	400	429	
KR(L)155-3	45				105	105	103	101	97	94	90	82	73	66	57	48	1042	1736	450	335	450	505	
KR(L)155-4-1	55				137	132	131	129	124	118	113	102	90	82	71	58	1164	1927	485	367	550	310	
KR(L)155-5-2	75				166	162	159	154	149	142	135	121	107	95	85	69	1286	2117	547	410	550	738	
KR(L)155-5	75				177	175	172	170	165	158	151	138	123	111	97	80	1286	2117	547	410	550	738	
KR(L)155-6	90				211	210	207	202	197	190	182	165	147	133	116	95	1408	2290	547	410	550	835	
KR(L)155-7	110				249	246	242	237	231	223	214	195	174	155	136	112	1540	2580	625	530	660	1030	
KR(L)155-8-2	110				271	268	262	256	249	238	226	205	181	164	142	115	1662	2702	625	530	660	1040	



НАПОРНАЯ КРИВАЯ

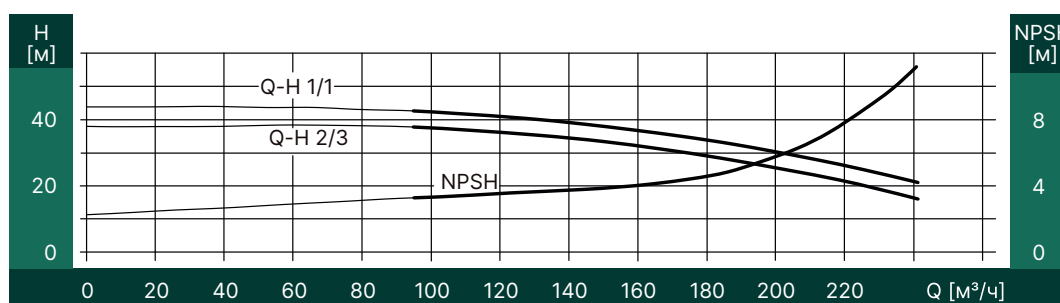
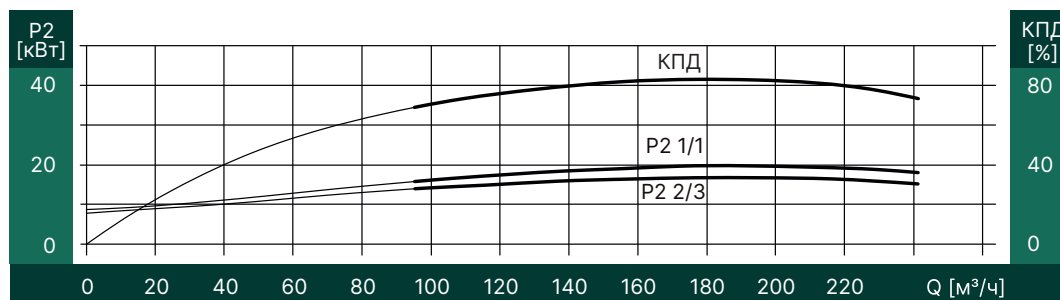
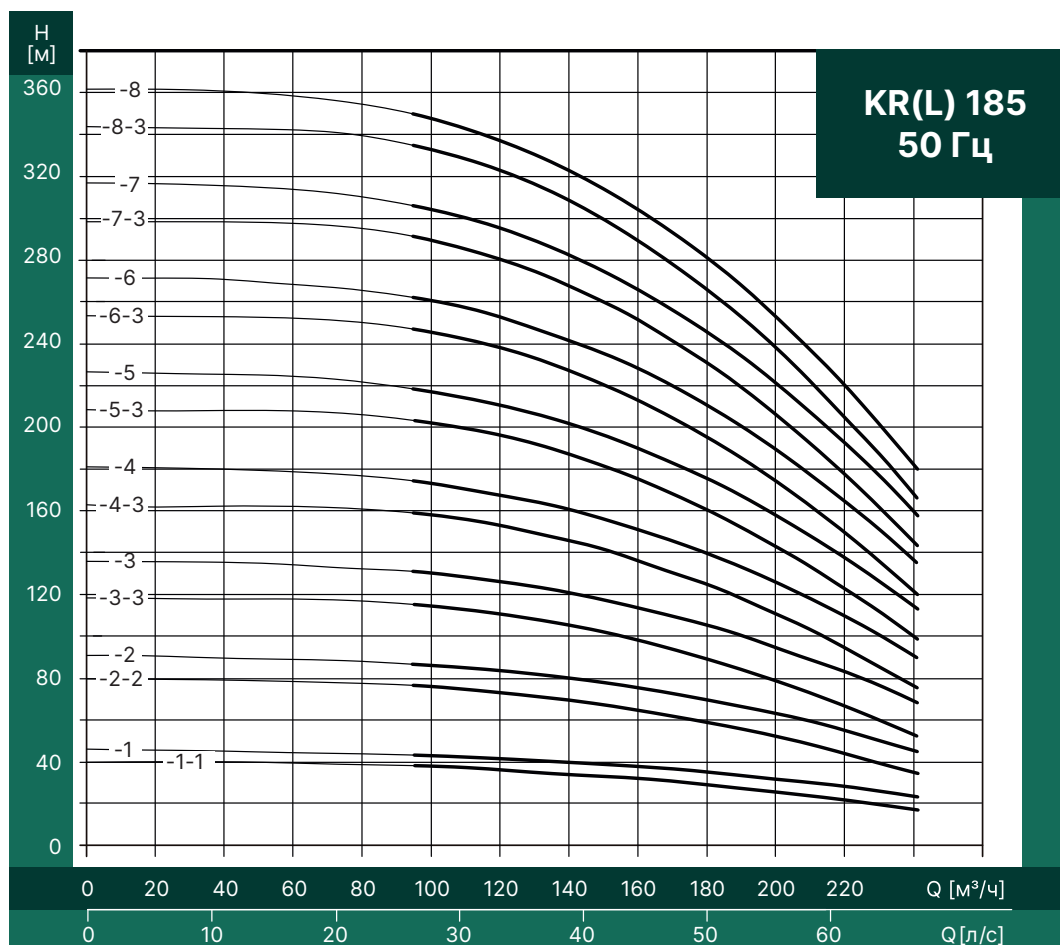



ГАБАРИТНО-ПРИСОЕДИНИТЕЛЬНЫЙ ЧЕРТЁЖ

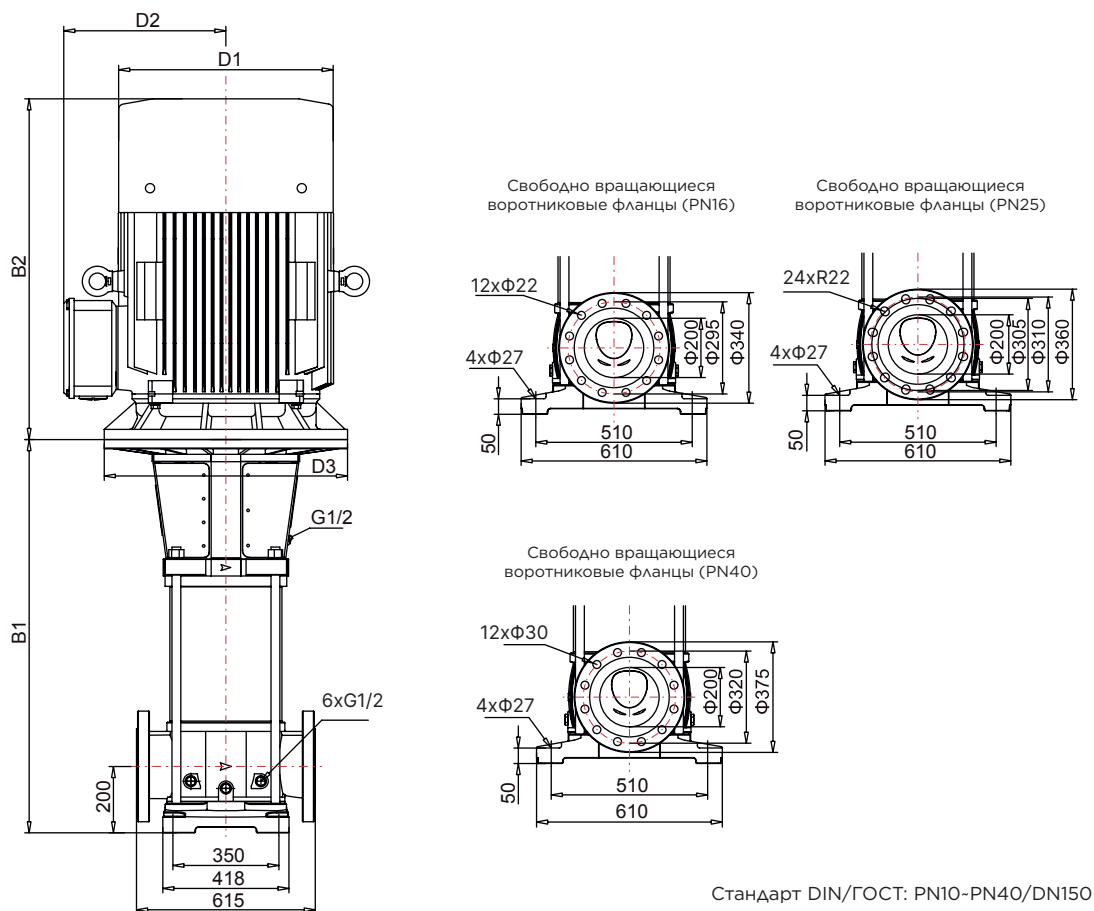

ГАБАРИТЫ И ВЕСА

Модель	Мощность двигателя [кВт]	Размер патрубков	Макс. КПД [%]	Q [м³/ч]	92	120	140	160	185	200	220	242	Размеры [мм]					Вес [кг]
													B1	B1+B2	D1	D2	D3	
KR(L)185-1-1	18.5	DN200	81	H [M]	37	35	32	30	26	24	20	14	868	1438	320	260	350	387
KR(L)185-1	22				44	40	39	37	33	30	27	22	868	1473	360	280	350	424
KR(L)185-2-2	37				76	71	67	62	54	47	39	28	996	1671	400	310	400	548
KR(L)185-2	45				86	82	79	74	66	62	54	45	1026	1721	450	341	450	621
KR(L)185-3-3	55				115	109	102	94	82	72	60	43	1154	1923	510	380	550	775
KR(L)185-3	75				131	125	120	112	102	95	81	67	1154	1989	550	407	550	903
KR(L)185-4-3	75				159	150	142	131	115	104	86	65	1282	2117	550	407	550	921
KR(L)185-4	90				175	168	160	151	136	125	109	89	1282	2167	550	407	550	981
KR(L)185-5-3	110				203	194	184	170	150	136	114	89	1440	2498	630	540	660	1474
KR(L)185-5	110				220	210	201	190	171	157	135	111	1440	2498	630	540	660	1474
KR(L)185-6-3	132				246	236	224	209	185	167	141	110	1568	2736	630	540	660	1502
KR(L)185-6	132				262	252	241	227	205	190	164	134	1568	2736	630	540	660	1502
KR(L)185-7-3	160				291	279	265	247	220	200	170	133	1696	2864	630	540	660	1600
KR(L)185-7	160				307	296	282	266	240	220	191	156	1696	2864	630	540	660	1600
KR(L)185-8-3	200				335	320	305	286	254	230	196	155	1824	2992	630	540	660	1718
KR(L)185-8	200				350	339	324	305	274	251	217	178	1824	2992	630	540	660	1718



НАПОРНАЯ КРИВАЯ

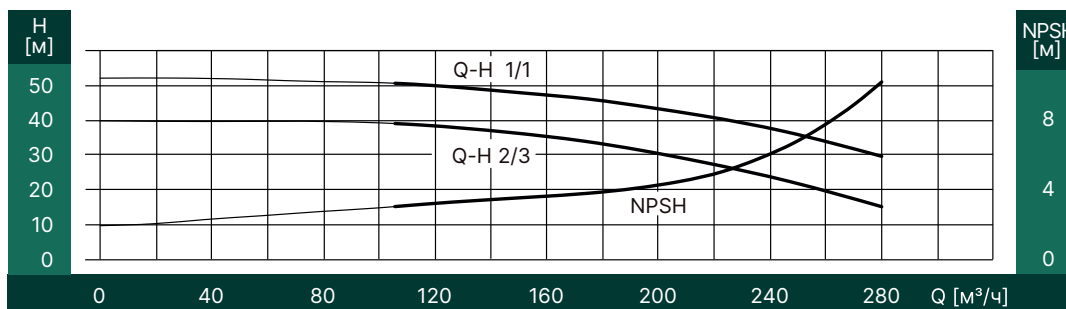
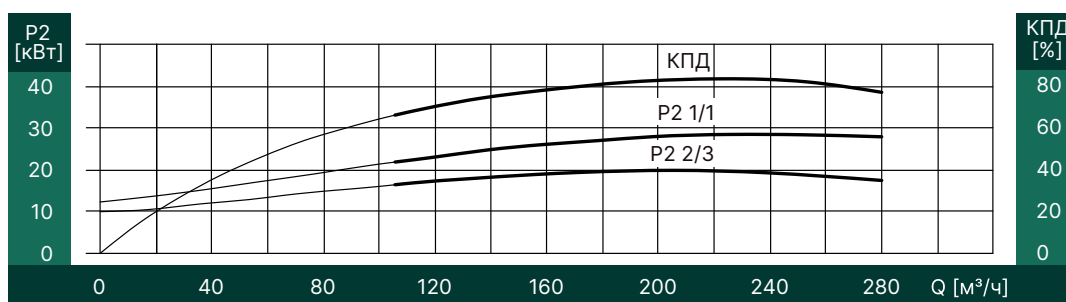
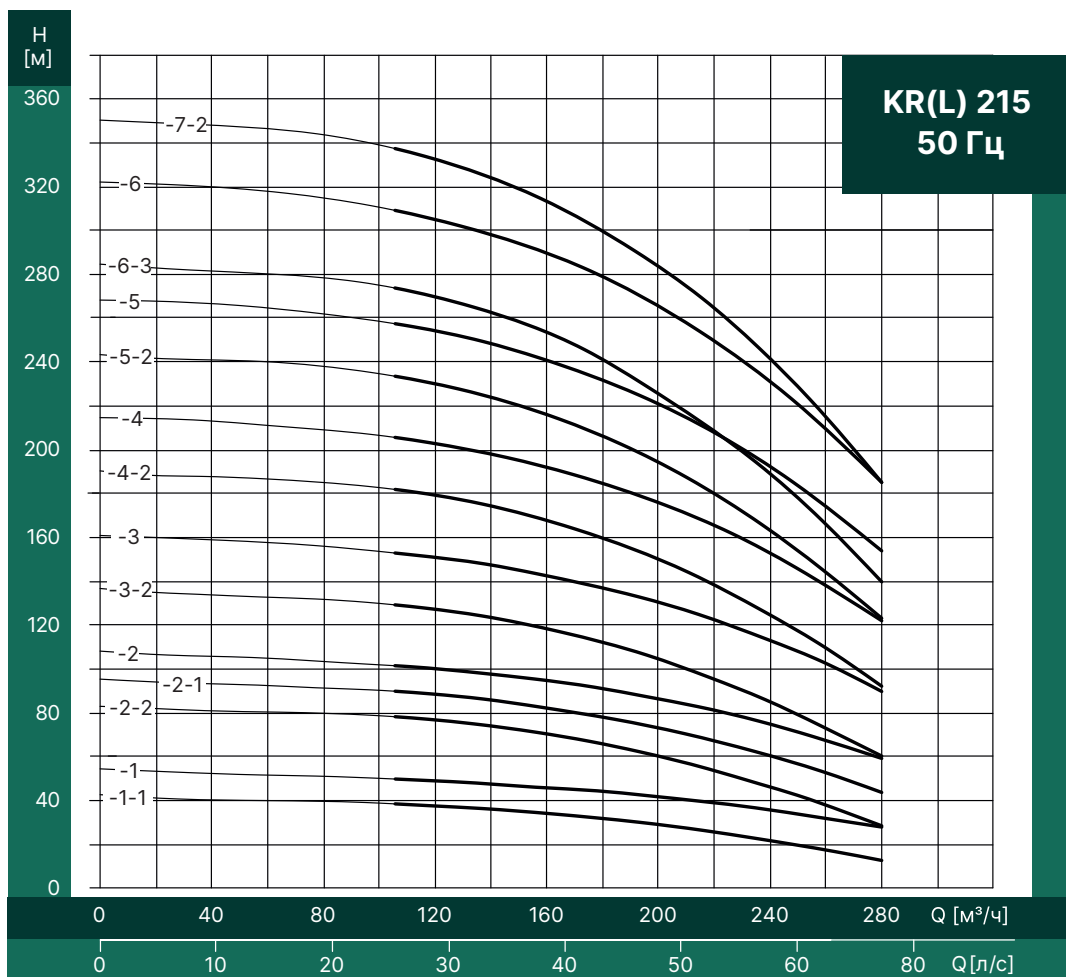



ГАБАРИТНО-ПРИСОЕДИНИТЕЛЬНЫЙ ЧЕРТЁЖ

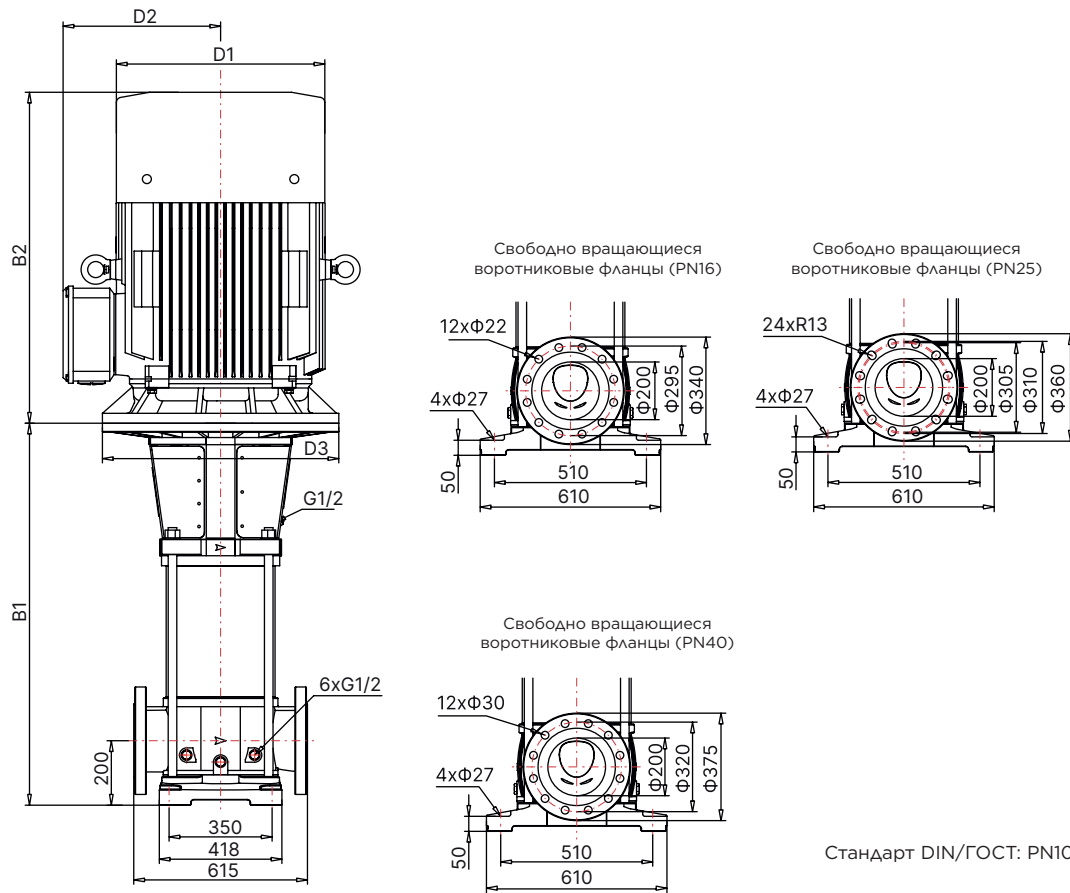

ГАБАРИТЫ И ВЕСА

Модель	Мощность двигателя [кВт]	Размер патрубков	Макс. КПД [%]	Q [м³/ч]	Размеры [мм]												Вес [кг]		
					110	140	160	180	200	215	240	260	280	B1	B1+B2	D1		D2	D3
KR(L)215-1-1	22	DN200	81	H [M]	39	36	34	32	29	26	21	18	12	868	1473	355	277	350	424
KR(L)215-1	37				50	48	46	43	41	40	36	32	29	868	1543	397	308	400	530
KR(L)215-2-2	45				78	74	70	66	60	55	46	38	30	1026	1721	445	341	450	622
KR(L)215-2-1	55				90	85	82	78	73	68	60	52	44	1026	1795	484	367	550	765
KR(L)215-2	75				101	97	95	91	87	82	75	67	59	1026	1861	547	407	550	876
KR(L)215-3-2	75				128	123	118	112	105	97	85	74	60	1154	1989	547	407	550	894
KR(L)215-3	90				152	147	142	138	105	123	112	102	90	1154	2039	547	407	550	955
KR(L)215-4-2	110				181	174	169	160	150	140	124	110	92	1311	2369	620	533	660	1461
KR(L)215-4	132				205	198	191	185	176	168	152	139	122	1311	2479	620	533	660	1471
KR(L)215-5-2	132				232	224	216	206	194	182	163	144	123	1439	2607	620	533	660	1490
KR(L)215-5	160				256	248	240	231	220	210	192	174	152	1439	2607	620	533	660	1571
KR(L)215-6-3	160				272	262	252	240	226	212	189	165	140	1567	2735	620	533	660	1589
KR(L)215-6	200				307	298	290	278	266	254	231	210	185	1567	2735	620	533	660	1690
KR(L)215-7-2	200				336	325	312	300	284	269	241	215	185	1696	2863	620	533	660	1708



НАПОРНАЯ КРИВАЯ

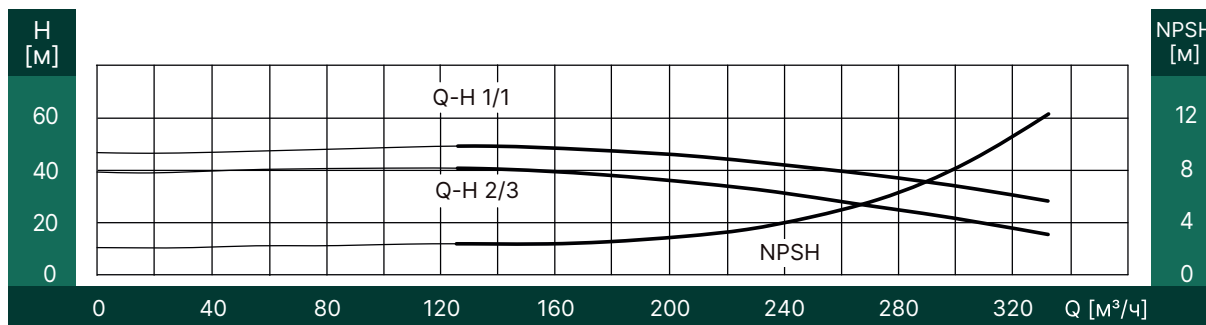
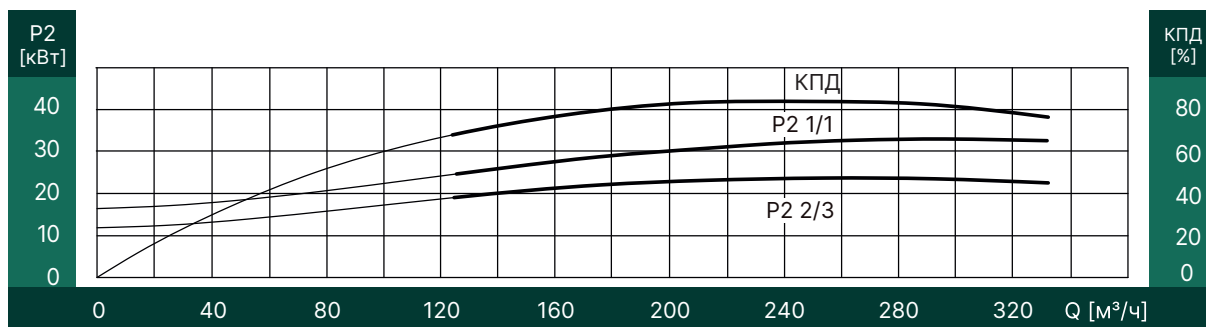
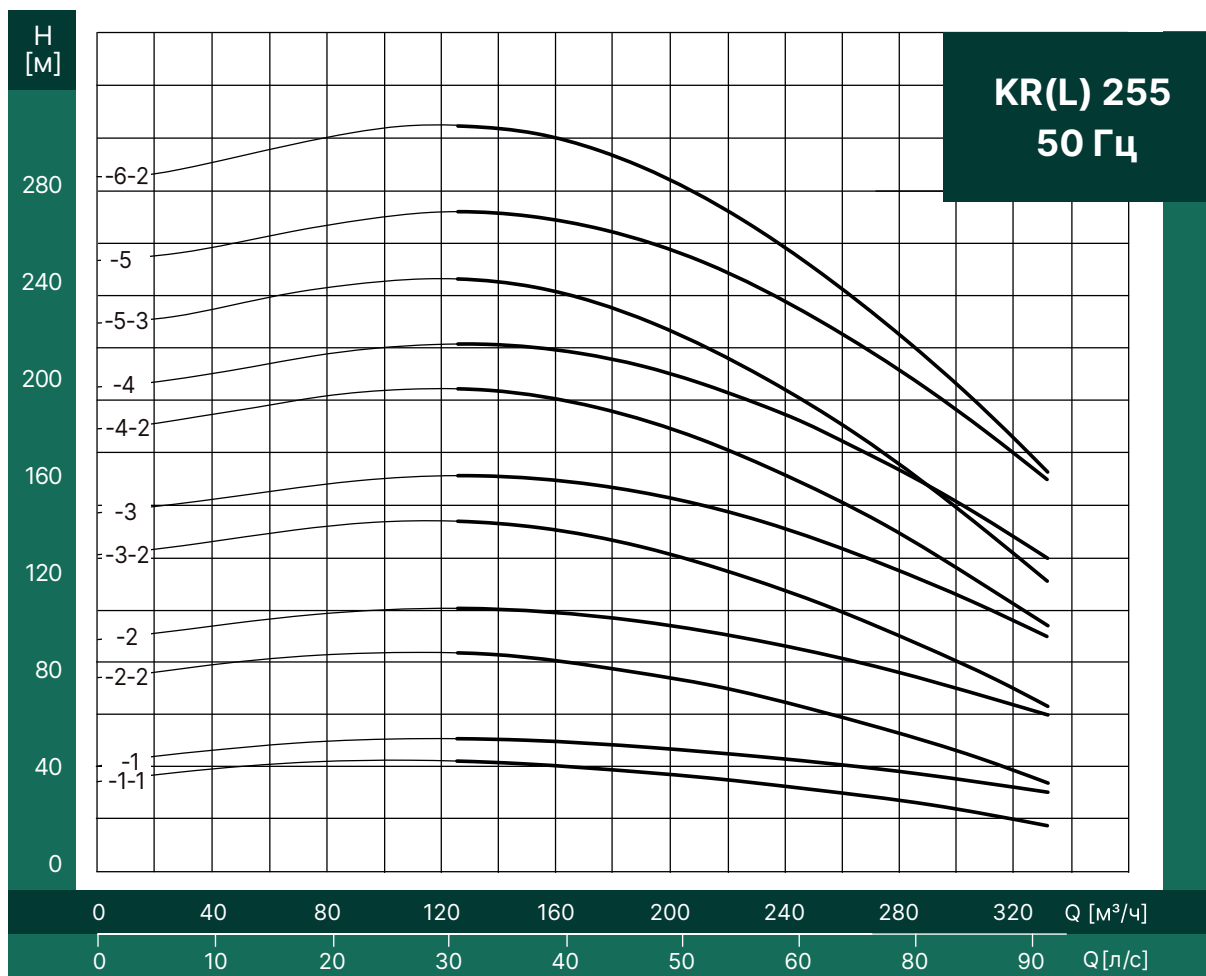



ГАБАРИТНО-ПРИСОЕДИНИТЕЛЬНЫЙ ЧЕРТЁЖ

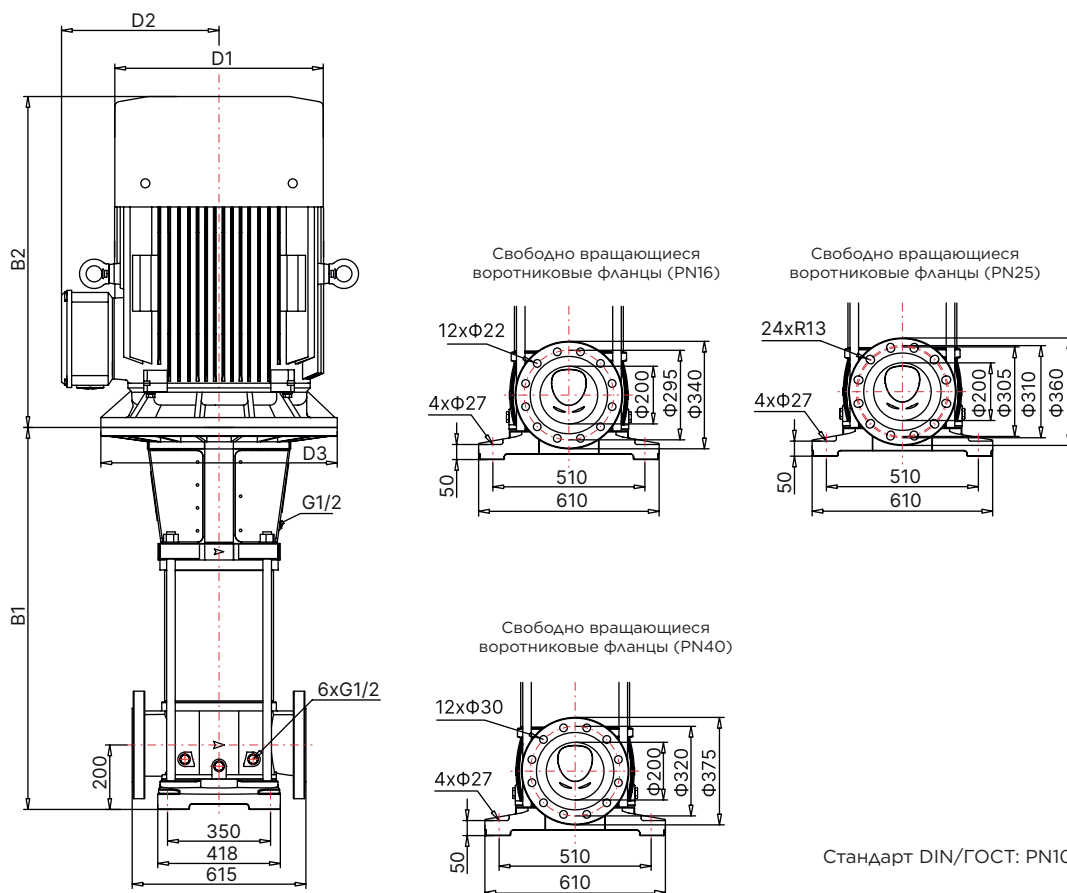

ГАБАРИТЫ И ВЕСА

Модель	Мощность двигателя [кВт]	Размер патрубков	Макс. КПД [%]	Q [м³/ч]	Размеры [мм]										Вес [кг]				
					125	160	180	200	220	255	280	300	334	B1		B1+B2	D1	D2	D3
KR(L)255-1-1	30	DN200	84	H [M]	42	40	38	37	35	30	26	23	17	868	1541	397	308	400	504
KR(L)255-1	45				50	49	48	47	45	41	37	35	30	868	1591	445	341	450	590
KR(L)255-2-2	55				83	81	77	75	70	60	52	45	35	1026	1795	484	367	550	765
KR(L)255-2	75				100	99	96	95	91	80.5	76	70	59	1026	1856	547	407	550	876
KR(L)255-3-2	90				135	130	126	121	115	101	90	80	64	1154	2039	547	407	550	954
KR(L)255-3	110				151	148	146	142	136	125	115	105	90	1183	2241	620	533	660	1394
KR(L)255-4-2	132				184	180	176	169	161	144	129	116	94	1311	2479	620	533	660	1471
KR(L)255-4	160				201	199	195	190	183	167	154	142	120	1311	2479	620	533	660	1551
KR(L)255-5-3	160				226	221	215	206	195	174	155	139	110	1439	2607	620	533	660	1571
KR(L)255-5	200				252	248	244	236	228	207	191	176	150	1439	2607	620	533	660	1671
KR(L)255-6-2	200				285	280	273	264	252	225	205	186	152	1567	2735	620	533	660	1690



**ВЕРТИКАЛЬНЫЕ МНОГОСТУПЕНЧАТЫЕ НАСОСЫ
ИЗ НЕРЖАВЕЮЩЕЙ СТАЛИ И ЧУГУНА**

Примечание:

Содержание данного каталога может быть изменено без предварительного уведомления в целях улучшения качества продукции.



📍 РОССИЯ, Г. МОСКВА
ПЕР.КАПРАНОВА, Д.3, СТР.3
БЦ ПРЕМЬЕР ПЛАЗА

🌐 [PUMPS.KVANTPRO.COM](https://pumps.kvantpro.com)
✉ [PUMPS@KVANTPRO.COM](mailto:pumps@kvantpro.com)
☎ +7 495 118-21-88